



7 3/4''' ETA F03.105

IH F03105 FDE 697306 04 15.04.2021

Spécifications techniques



Technologie HeavyDrive :

Heavy drive permet une gestion intelligente des chocs sur l'aiguille de seconde et offre de nouvelles possibilités de design d'aiguilles. Cette technologie fait directement référence aux balourds d'aiguilles. Un nouveau circuit intégré (IC) est à l'origine de cette technologie qui permet la détection, puis la gestion intelligente d'un choc. Lors de ce dernier, l'IC va ordonner au moteur d'envoyer une force contraire à celle induite par le choc, de manière à bloquer l'aiguille le temps de la secousse. Cette contre-impulsion évite un saut d'aiguille accidentel et permet de diminuer des restrictions de poids pour leur réalisation. Un déséquilibre significativement supérieur aux aiguilles ordinaires est ainsi toléré par cette technologie. (voir plan : « AIGUILLAGES »)

1. Forme et genre

Calibre rond	7 3/4'''
Quartz :	32'768 Hz
Rubis :	3

2. Dimensions en mm

Diamètre total :	17,50
Diamètre d'encourage :	17,20
Hauteur totale du mouvement :	2,50
Hauteur sur pile (n° 364) :	2,65
Hauteur sur pile (n° 377) :	3,10

Technische Spezifikationen



HeavyDrive-Technologie:

HeavyDrive ermöglicht ein intelligentes Management der Stöße auf den Sekundenzeiger und bietet neue Möglichkeiten für das Zeigerdesign. Diese Technologie steht in direktem Bezug zur Zeigerunwucht. Das Herzstück dieser Technologie bildet ein neuer integrierter Schaltkreis (IC), der einen Stoß erkennt und ihm auf eine intelligente Weise entgegenwirkt. Tritt ein Stoß auf, so befiehlt der IC dem Motor, eine Gegenkraft auszulösen, die den Zeiger während der Stossdauer festhält. Dieser Gegenimpuls verhindert, dass der Zeiger zufällig springt und erleichtert die Herstellung der Zeiger durch weniger Gewichtsbeschränkungen. Im Vergleich zu herkömmlichen Zeigern lassen sich mit dieser Technologie also wesentlich höhere Unwuchten bewältigen. (siehe Zeichnung: «ZEIGERWERKHÖHEN»)

1. Form und Art

Rundes Kaliber	7 3/4'''
Quarz:	32'768 Hz
Rubine:	3

2. Abmessungen in mm

Gesamtdurchmesser:	17,50
Gehäusepassungsdurchmesser:	17,20
Gesamt-Uhrwerkshöhe:	2,50
Höhe über Batterie (Nr. 364):	2,65
Höhe über Batterie (Nr. 377):	3,10

Technical specifications



HeavyDrive technology:

HeavyDrive allows intelligent management of shocks on the second hand and provides new possibilities when it comes to hand design. This technology applies directly to hand imbalance. A new integrated circuit (IC) is at the heart of the technology, which allows the detection and intelligent management of shocks. For the latter, IC orders the motor to send a counter force to that induced by the shock in order to block the hand at the time of vibration. This counter-impulse prevents the hand skipping accidentally and allows a reduction in weight restrictions in order to implement it. This means the technology tolerates an unbalance significantly greater than normal hands. (see drawing: 'HAND FITTING HEIGHTS')

1. Shape and type

Round caliber	7 3/4'''
Quartz:	32'768 Hz
Rubies:	3

2. Dimensions in mm

Overall diameter:	17.50
Case fitting diameter:	17.20
Overall movement height:	2.50
Height over battery (no. 364):	2.65
Height over battery (no. 377):	3.10

3. Fonctions

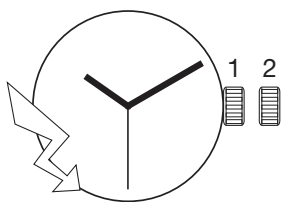

Affichage analogique :
heures, minutes, seconde au centre.
Indicateur de fin de vie de pile (EOL).

4. Manipulations et corrections

Tige de mise à l'heure à 2 positions :

- Pos. 1 Position de marche (neutre).
- Pos. 2 Mise à l'heure avec stop seconde et disjoncteur de stockage.

5. Principe de construction

Platine et pont fabriqués en laiton, dorés.

Le calibre est équipé d'un indicateur de fin de vie de pile (EOL) par avance de l'aiguille de secondes toutes les 4 secondes et d'un moteur asservi.

Moteur pas à pas ETA 180°/s.
Le réglage de la marche programmé dans l' IC se fait en usine uniquement.
Mouvement protégé par un couvercle métallique côté rouage.

1 impulsion/s.

Module électronique.

6. Habillage

Le cadran peut être maintenu par 2 fixateurs de cadran.
Positions des pieds de cadran voir plan :
« INDICATIONS POUR CADRAN ».
Fixation du mouvement par 2 brides d'emboîtement ou 2 vis de fixation.

3. Funktionen

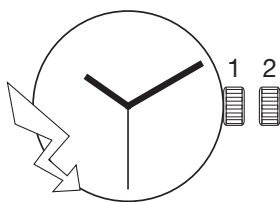

Analoganzeige:
Stunden, Minuten, Zentrumssekunde.
Batterie-End-Anzeige (EOL).

4. Manipulationen und Korrekturen

Zeigerstellwelle mit 2 Stellungen:

- Pos. 1 Gangposition (neutral).
- Pos. 2 Uhrzeit-Einstellung mit Sekundenstopp und Unterbrecher zur Lagerung.

5. Konstruktionsprinzip

Werkplatte und Brücke aus Messing hergestellt, vergoldet.
Der Kaliber ist mit einer Batterie-End-Anzeige (EOL) durch Vorrücken des Sekundenzeigers alle 4 Sekunden und mit einer Steuerung der Motorimpulse ausgerüstet.

Schrittmotor ETA 180°/s.
Die Gangregulierung im IC wird ausschließlich in der Fabrik programmiert.
Uhrwerk auf der Räderwerkseite durch eine Metall-Deckplatte für Baugruppe geschützt.

Elektronik-Baugruppe.

6. Ausstattung

Das Zifferblatt kann durch 2 Zifferblatthalter gehalten werden.
Positionen der Zifferblattfüsse siehe Zeichnung:
«ANGABEN FÜR ZIFFERBLATT».
Uhrwerkbefestigung durch 2 Befestigungsplättchen oder 2 Schrauben für Befestigungsplättchen.

3. Functions

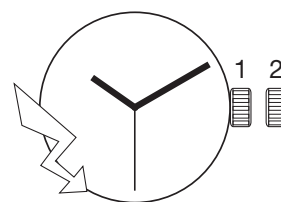

Analogue display:
hours, minutes, central second.
End-of-life display (EOL).

4. Handling and corrections

Hand setting stem with 2 positions:

- Pos. 1 Running position (neutral).
- Pos. 2 Time setting with stop second and storage breaker.

5. Principle of construction

Main plate and bridge made of brass, gilt.

The caliber is equipped with a battery end-of-life display (EOL), where the second hand advances every 4 seconds, and an adaptive controlled drive system.

Stepping motor ETA 180°/s.
The rate adjustment in the IC is only programmed in the factory.
Movement protected by metal module cover on the wheel train side.

1 impulse/s.

Electronic module.

6. External parts

The dial can be fixed by means of 2 dial fasteners.
Positions of the dial feet see drawing:
'INDICATIONS FOR DIAL'.
Movement fixed by 2 casing clamps or 2 casing screws.

Emboîtage

Afin d'éviter des dégâts importants au mouvement lors de chocs accidentels sur la couronne de remontoir, contrôler lors de l'emboîtage que l'espace entre la couronne et la carrure soit de 0,10 mm au maximum (voir plan : « TIGE : LONGUEUR, POSITION COURONNE »).

L'emploi d'une couronne vissée rend caduque cette restriction.

Aiguilles

Norme pour balourds d'aiguilles :
« INFORMATION SPECIFIQUE n° 71 ».

Partagement des aiguilles :
« INFORMATION SPECIFIQUE n° 78 ».

Le respect des spécifications techniques garantit la résistances aux chocs (balourd) ainsi qu'un bon fonctionnement du mouvement (masse/inertie) selon les normes en vigueur.

Pose des aiguilles

La pose des aiguilles des heures, des minutes et des secondes doit se faire de manière à ce que les trois aiguilles soient parfaitement alignées à 12 heures (indexage).

Toute tentative de rectification de la position des aiguilles au moyen d'un outil provoquera la destruction du rouage.

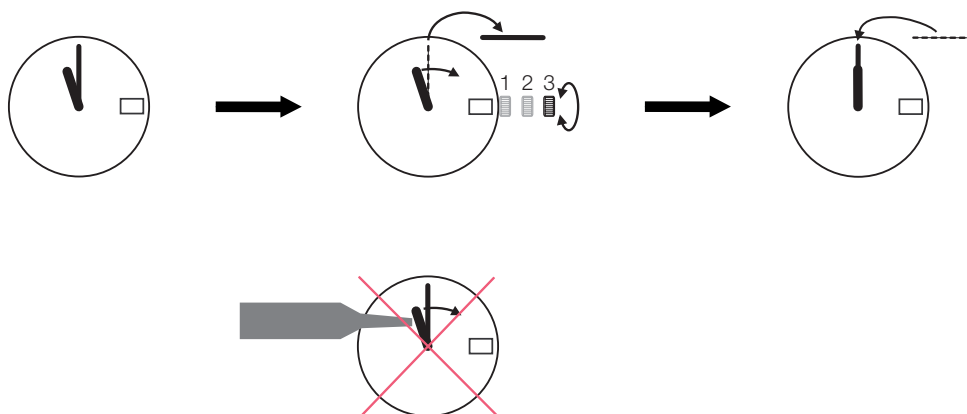

Pour la pose des aiguilles, utiliser impérativement un porte-pièce avec des appuis et des dégagements appropriés.

Uhrwerkeinbau

Zur Vermeidung von grösseren Schäden am Uhrwerk infolge von unbeabsichtigten Schlägen auf die Krone der Aufzugwelle muss beim Uhrwerkeinbau der Abstand zwischen Krone und Gehäusemittelteil überprüft werden, er darf höchstens 0,10 mm betragen (siehe Zeichnung: «STELLWELLE: LAENGE, KRONENPOSITION»).

Diese Einschränkung gilt nicht, wenn eine einschraubbare Krone verwendet wird.

Zeiger

Norm für Zeigerunwuchten:
«SPEZIFISCHE INFORMATION Nr. 71».

Zeigerabstand:
«SPEZIFISCHE INFORMATION Nr. 78».

Die Einhaltung der technischen Spezifikationen garantiert die Stossicherheit (Unwucht), wie auch die Funktionstüchtigkeit des Uhrwerks (Masse/Trägheit) gemäss den anwendbaren Normen.

Zeigersetzen

Das Setzen der Stunden-, Minuten- und Sekundenzeiger muss so erfolgen, dass alle drei Zeiger perfekt auf 12 Uhr ausgerichtet sind (Indexierung).

Jeglicher Versuch, die Zeigerposition mit Hilfe eines Werkzeugs zu korrigieren, führt zur Zerstörung des Uhrwerks.

Für das Zeigersetzen muss zwingend ein Werkstückhalter mit den entsprechenden Auflagen und Aussparungen verwendet werden.

Casing

To prevent major damage to the movement if the winding stem crown is inadvertently knocked, make sure that the gap between the crown and the middle part of the case is no more than 0.10 mm when fixing the movement in (see drawing: 'STEM: LENGTH, CROWN POSITION').

This restriction does not apply if using a screw-in crown.

Hands

Standard for hand unbalance:
'SPECIFIC INFORMATION no. 71'.

Hand spacing:
'SPECIFIC INFORMATION no. 78'.

Adhering to the technical specifications will ensure shock resistance (unbalance) and proper functioning of the movement (mass/inertia) in accordance with the applicable standards.

Fitting the hand

The hour, minute and second hands must be fitted with the three hands all perfectly aligned to 12 o'clock (indexing).

Any attempt to correct the position of the hands using a tool will destroy the gear train.

When fitting hands, a part holder with suitable supports and recesses must be used.

Pose des aiguilles

Pour la pose des aiguilles (aiguilles de travail ou aiguilles du client) ETA SA recommande fortement d'utiliser les outils suivants :

- Porte-pièce avec appui central pour la pierre et un dégagement pour le pivot de la roue de seconde au centre.

Les forces de chassage ne doivent pas dépasser les valeurs indiquées sur le plan : « AIGUILLAGES ».

Indications pour couronne

L'utilisation d'une couronne vissée dans la carrure est admise moyennant le respect des forces F_{min} et F_{max} spécifiées (voir plan : « COURONNE VISSEE : POSITIONS »).

Extraction de la tige de mise à l'heure

Placer la tige de mise à l'heure en position 1 avant de presser légèrement, avec un outil, sur le point de la tirette (voir le schéma).

Zeigersetzen

Für das Zeigersetzen (Arbeitszeiger oder Zeiger vom Kunden) empfiehlt ETA SA dringendst die Verwendung der folgenden Werkzeuge:

- Werkstückhalter mit zentraler Auflage für den Stein und Aussparung für den Zapfen des Zentrumsekundenrades.

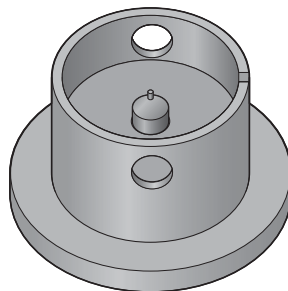

Der Aufpressdruck darf die auf der Zeichnung: «ZEIGERWERKHÖHEN» angegebenen Werte nicht übersteigen.

Angaben für die Krone

Eine im Gehäusemittelteil einschraubbare Krone kann verwendet werden, wenn sie den detailliert angegebenen Kräften F_{min} und F_{max} entspricht (siehe Zeichnung: «GESCHRAUBTE KRO- NE: STELLUNGEN»).

Entfernen der Stellwelle

Zuerst die Stellwelle in Position 1 platzieren, dann zum Lösen der Stellwelle mit einem Werkzeug leicht auf den Punkt auf dem Winkelhebel drücken (siehe auch Skizze).

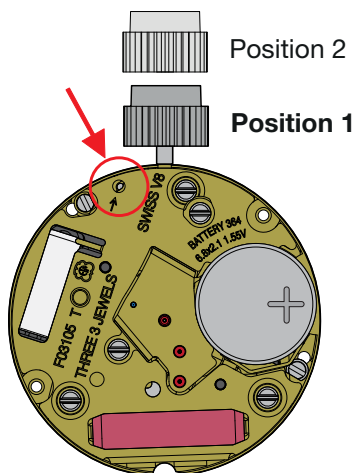

Fitting the hand

When fitting hands (working hands or customer hands), ETA SA strongly recommends using the following tools:

- Movement holder with central support for the jewels and a recess for the central-second wheel pivot.

The press-in force must not exceed the values indicated on the drawing: 'HAND FITTING HEIGHTS'.

Indications for the crown

A screw-in crown may be used in the case middle if it complies with the forces F_{min} and F_{max} (see drawing: 'SCREWED CROWN: POSITIONS').

Extracting the hand setting stem

The hand setting stem must be placed in position 1 before pressing gently on the point of the setting lever using a tool to release the hand setting stem (see diagram).

7. Outillage

Ces outils peuvent être commandés sur le site ETAshop B2B à l'aide du numéro d'article :

Porte-pièce n° 7613226015661 pour ouvrir et fermer les fixateurs de cadran.

Porte-pièce « presse-tirette » n° 7613226006386 pour enlever la tige de mise à l'heure.

Porte-pièce 7 3/4" pour poser les aiguilles au centre.

8. Alimentation

Pile à l'oxyde d'argent
U = 1,55 V, type « Low drain ».

Pile Ø 6,80 mm, hauteur 2,15 mm
Capacité 20 mAh (Renata)

Renata 364, Varta V364,
Energizer 364, SR 621 SW.

Pile Ø 6,80 mm, hauteur 2,60 mm
Capacité 28 mAh (Renata)

Renata 377, Varta V377,
Energizer 377, SR 626 SW.

Remarque :

Une alimentation fiable est garantie si la hauteur H1 indiquée dans le plan : « CAGE POUR BOÎTE » est respectée.

9. Ressort de limitation de pile

ETA fournit un ressort de limitation de pile pour ce mouvement.

Avec un ressort de limitation pile, une alimentation électrique est garantie si:

H1 = 2,54 mm - 2,95 mm
(hauteur de pile 2,15 mm)

H1 = 2,99 mm - 3,40 mm
(hauteur de pile 2,60 mm).

Pour H1 en dessous de ces valeurs, l'utilisation du ressort de limitation de pile est en principe possible. Cependant, il faut vérifier si les forces générées par le ressort ont un effet indésirable sur le boîtier (par ex. déformation) ou sur le fonctionnement de la montre.

7. Werkzeuge

Diese Werkzeuge können mit der Artikelnummer auf der Website ETAshop B2B bestellt werden:

Werkstückhalter Nr. 7613226015661 zum Öffnen und Schliessen der Zifferblatthalter.

Werkstückhalter «presse-tirette» Nr. 7613226006386 zum Herausnehmen der Stellwelle.

Werkstückhalter 7 3/4" zum Setzen der Zentrumzeiger.

8. Stromversorgung

Silberoxyd-Batterie
U = 1,55 V, Typ «Low Drain».

Batterie Ø 6,80 mm, Höhe 2,15 mm
Kapazität 20 mAh (Renata)

Renata 364, Varta V364,
Energizer 364, SR 621 SW.

Batterie Ø 6,80 mm, Höhe 2,60 mm
Kapazität 28 mAh (Renata)

Renata 377, Varta V377,
Energizer 377, SR 626 SW.

Bemerkung:

Bei Einhaltung in der Zeichnung: «UHRWERKGESTELL FÜR GEHÄUSE» angegebenen Höhe H1 ist eine zuverlässige Stromversorgung gewährleistet.

9. Batteriebegrenzungsfeder

ETA stellt für dieses Uhrwerk eine Batteriebegrenzungsfeder zu Verfügung.

Mit einer Batteriebegrenzungsfeder ist eine Stromversorgung gewährleistet, wenn:

H1 = 2,54 mm - 2,95 mm
(Batteriehöhe 2,15 mm)

H1 = 2,99 mm - 3,40 mm
(Batteriehöhe 2,60 mm).

Für H1 unterhalb dieser Werte ist der Einsatz der Batteriebegrenzungsfeder grundsätzlich möglich. Es sollte jedoch überprüft werden, ob die durch die Feder erzeugten Kräfte einen unerwünschten Einfluss auf das Gehäuse (z.B. Deformation) oder die Funktionalität der Uhr haben.

7. Tool

These tools can be ordered on the website ETAshop B2B using the item number:

Movement holder no. 7613226015661 for opening and closing the dial fasteners.

Movement holder 'presse-tirette' no. 7613226006386 for extracting the hand setting stem.

Movement holder 7 3/4" for fitting the central hands.

8. Current supply

Silver oxide battery
U = 1.55 V, 'Low Drain' type.

Battery Ø 6.80 mm, height 2.15 mm
Capacity 20 mAh (Renata)

Renata 364, Varta V364,
Energizer 364, SR 621 SW.

Battery Ø 6.80 mm, height 2.60 mm
Capacity 28 mAh (Renata)

Renata 377, Varta V377,
Energizer 377, SR 626 SW.

Remark:

A reliable current supply is guaranteed if height H1 indicated on the drawing: 'FRAME FOR CASE' is respected.

9. Limiting spring

ETA provides a limiting spring for this movement.

With a limiting spring, the current supply is guaranteed when:

H1 = 2.54 mm - 2.95 mm
(battery height 2.15 mm)

H1 = 2.99 mm - 3.40 mm
(battery height 2.60 mm).

for H1 below these values, the use of the limiting spring is in principle possible. However, it must be checked whether the forces generated by the spring have an undesirable effect on the case (e.g. deformation) or on the performance of the watch.

10. Performances

10. Leistungen

10. Performances

critères Kriterien criteria	conditions Bedingungen conditions	minimal minimal minimum	typique typisch typical	maximal maximal maximum	unités Einheiten units
Conditions générales, sauf indication contraire Allgemeine Bedingungen, sofern nicht anders festgelegt General conditions, unless otherwise specified	U = 1,55 V T = 25° C				
Marche instantanée à 25° C Momentaner Gang bei 25° C instantaneous rate at 25° C		-0,3		+0,5	s/d
Période d'inhibition Inhibitions-Periode Inhibition period			60		s
Consommation mouvement Stromaufnahme Uhrwerk Power consumption movement			0,80*	1,20*	µA
Température de fonctionnement Betriebstemperatur Operating temperature		0		+50	° C
Résistance aux chocs Stossicherheit Shock-resistance	NIHS 91 – 10	conforme konform conform			
Résistance aux champs magnétiques Magnetfeldabschirmung Resistance to magnetic influences		1600 20			A/m Oe
Couple utile Drehmoment Useful torque		4,0	6,5		µNm
Autonomie théorique de pile Theoretische Autonomie der Batterie Autonomy theoretic of battery	avec pile mit Batterie with battery	20 mAh (H = 2,15 mm) 28 mAh (H = 2,60 mm)	34* 48*		mois Monate months
CEM / Compatibilité électromagnétique EMV / Elektromagnetische Verträglichkeit EMC / Electromagnetic compatibility	EN 50082-1, EN 50081-1	CE Conforme CE Konform CE Conform			
<p>* En pratique, pour les mouvements à très faible consommation, l'autonomie maximum sera donnée par la durée de vie intrinsèque de la pile. * In der Praxis ergibt sich für Werke mit sehr tiefem Verbrauch die maximale Autonomie aus der jeweiligen Lebensdauer der Batterie. * In practice, for movements with very low consumption, the maximum autonomy is given by the specific length of life of the battery.</p>					

11. Contrôle de la marche

La mesure de la marche ne peut se faire qu'avec un appareil permettant une mesure pendant 60 secondes ou un multiple de 60 secondes.

La mesure de la marche doit avoir lieu à une température comprise entre 20° C et 25° C.

La mesure de la marche n'est pas possible pendant les premières 60 secondes après alimentation.

11. Gangkontrolle

Der Gang kann nur mit einem Instrument gemessen werden, das eine Messung während einer Zeitspanne von 60 Sekunden oder einem Vielfachen davon erlaubt.

Die Gangmessung muss bei einer Temperatur zwischen 20° C und 25° C erfolgen.

In den ersten 60 Sekunden nach dem Einschalten der Stromversorgung kann der Gang nicht gemessen werden.

11. Checking the rate

The rate must be checked with an instrument that allows measuring over one or several periods of 60 seconds.

The rate must be measured at a temperature between 20° C and 25° C.

The rate cannot be measured within 60 seconds of powering on.

12. Marquage CE



Les mouvements quartz sans usage d'ondes électromagnétiques ne sont pas concernés par la directive CE 89/336/EEC et ne doivent pas être marqués avec le logo CE.

12. CE-Markierung



Quarzwerte, welche keine elektromagnetischen Wellen verwenden, sind von der Richtlinie CE 89/336/EEC nicht betroffen und dürfen nicht mit der CE-Kennzeichnung versehen werden.

12. CE marking



Quartz movements that do not use electromagnetic waves are not concerned by the directive CE 89/336/EEC and must not carry the CE logo.

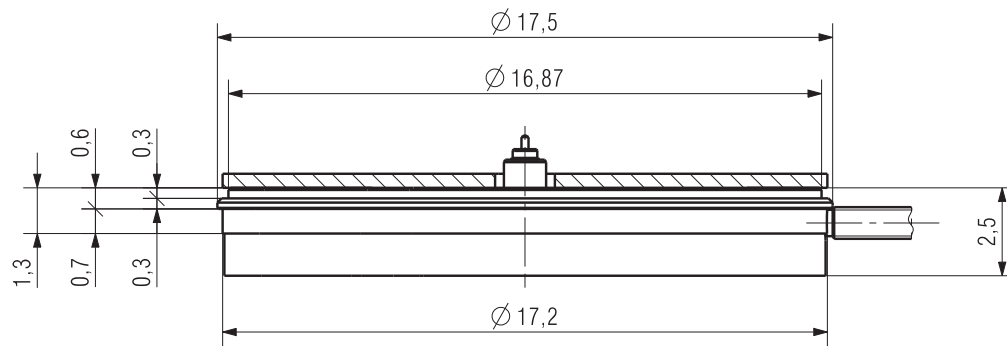

* L'épaisseur maximum du cadran varie selon la hauteur d'aiguillage (voir plan Aiguillage)
 Die maximale Zifferblattstärke ändert sich gemäss der Zeigerwerkhöhe (siehe Zeichnung Zeigerwerkhöhe)
 The maximum thickness of dial varies according to the hand fitting height (see drawing hand fitting heights)

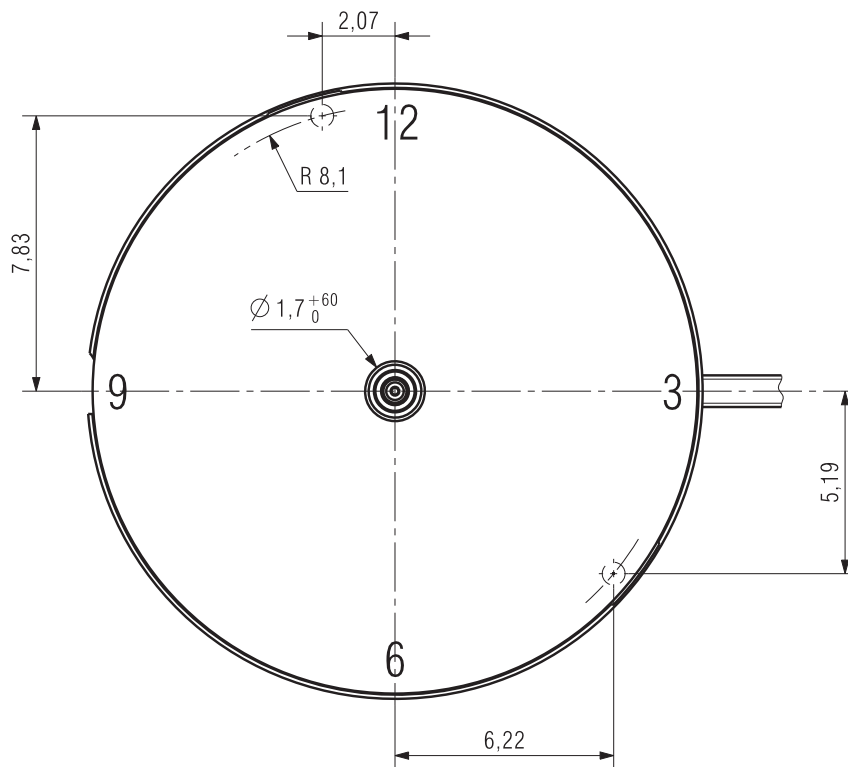
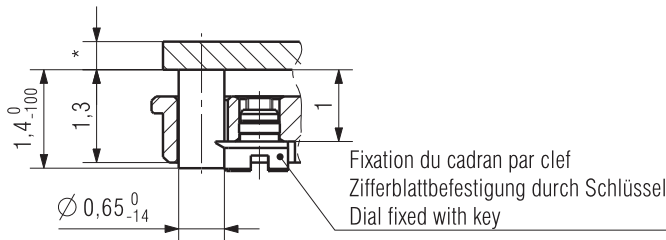

Kaliber / Calibre / Caliber

F03.105

F03.402

Massstab
Echelle
Scale

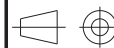

CATIA V5

Masse in mm
Dimensions en mm
Dimensions in mm

Tol.1/1000 mm

INDICATIONS POUR CADRAN
 ANGABEN FÜR ZIFFERBLATT
 INDICATIONS FOR DIAL

Z1156745

Version

00

Revision
Révision

00

Blatt
Feuille
Sheet

01/01



ETA SA
 MANUFACTURE HORLOGÈRE SUISSE
 DEPUIS 1793

Ersatz für/En remplacement de/Remplacement for

Aenderung/Modification

Klass.
Class.

ZVACC

KUN

Ursprung Erzeugung
Création Origine
Creation Original

Version Erzeugung
Création Version
Creation Version

Freigegeben
Libéré
Released

15.03.2018

KLO

03.05.2018

RYS

A COMPANY OF THE SWATCH GROUP

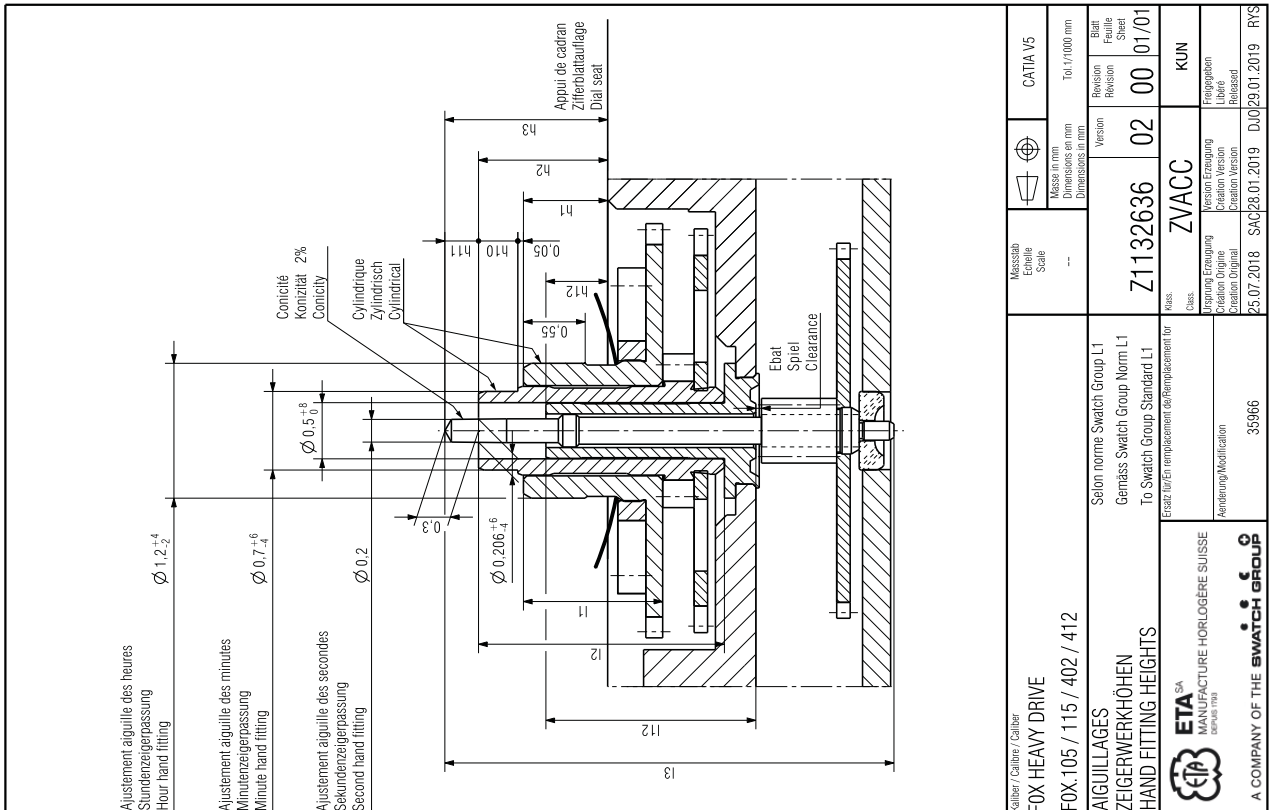

Ajustement aiguille des heures
Stundenzeigerpassung
Hour hand fitting

Ajustement aiguille des minutes
Minutenzeigerpassung
Minute hand fitting

Ajustement aiguille des secondes
Sekundenzeigerpassung
Second hand fitting

- 1) MHS 91-30: 500g / 0,7 ms
- 2) MHS 91-20: 500g / 2,0 ms
- 3) Sans réduction d'autonomie
Ohne Reduktion der Autonomie
Without reduction of autonomy

* Prix et délais sur demande
Preis und Lieferfrist auf Anfrage
Price and delivery on demand

Aiguille Zeigerwerk Hand fitting	Dépassement Höhe über Zifferblatlaufflage Height over dial seat		Longueur/Länge/Length				Epaisseur cadran Zifferblatt- dicke Dial thickness max.
	Roue des heures Stundenrad Hour wheel	h1	h10	h11	h12	Roue des heures Stundenrad Hour wheel	
S	0,6	h3	0,25	0,2	0,55	1,09	0,3
M	0,75	h2	0,35	0,3	0,55	1,24	0,4
L	1,25	h1	0,4	0,4	0,55	1,74	0,9
	0,85	h3*	0,4	0,4	0,55	1,34	0,4
Aiguilles Zeiger Hands			Aiguille des heures Stundenzeiger Hour hand		Aiguille des minutes Minutenzeiger Minute hand		Aiguille des secondes Sekundenzeiger Second hand
Inertie / Trägheit / Inertia	max.	gmm ²	3,6		3,6		0,25
Balourd / Unwucht / Unbalance	max.	µNm	1,1		1,1		0,18
Force de chasse / Seitzkraft / Press-in force	max.	N	30		30		30

Modèle / Calibre / Caliber
FOX HEAVY DRIVE
FOX 105 / 115 / 402 / 412

Messstab
Echelle
Scale
--

Masse in mm
Dimensions en mm
Dimensions in mm
Tol. / Tolerance
CATIA V5

Version
Z1132636 02

Revisions
Revisions
Revisions
00 01/01

Blatt
Feuille
Sheet
KUN

Chas.
ZVACC

Selon norme Swatch Group L1
Gemäss Swatch Group Norm L1
To Swatch Group Standard L1

Ersatz für den emplacement der/Replacement for
Anwendung/Modification
35966

25.07.2018 SAC28.01.2019 D.01/29.01.2019 RVS

ETA SA
MANUFACTURE HORLOGÈRE SUISSE
SINCE 1784

A COMPANY OF THE SWATCH GROUP

Nous nous réservons tous les droits sur ce document. Il est conié au destinataire. Il ne peut, sans notre autorisation écrite, être copié, reproduit, communiqué à des tiers.
Für dieses Dokument behalten wir uns alle Rechte vor. Es ist nur für den Empfänger bestimmt. Ohne unsere schriftliche Bewilligung darf es nicht kopiert, vervielfältigt und Dritten zugänglich gemacht werden.
We reserve all rights for this document. It is meant for the recipient only and it may not be copied, printed or given to a third person without our written permission.

Nous nous réservons tous les droits sur ce document. Il est confié au destinataire. Il ne peut, sans notre autorisation écrite, être copié, reproduit, communiqué à des tiers.
 Für dieses Dokument behalten wir uns alle Rechte vor. Es ist nur für den Empfänger bestimmt. Ohne unsere schriftliche Bewilligung darf es nicht kopiert, vervielfältigt und Dritten zugänglich gemacht werden.
 We reserve all rights for this document. It is meant for the recipient only and it may not be copied, printed or given to a third person without our written permission.

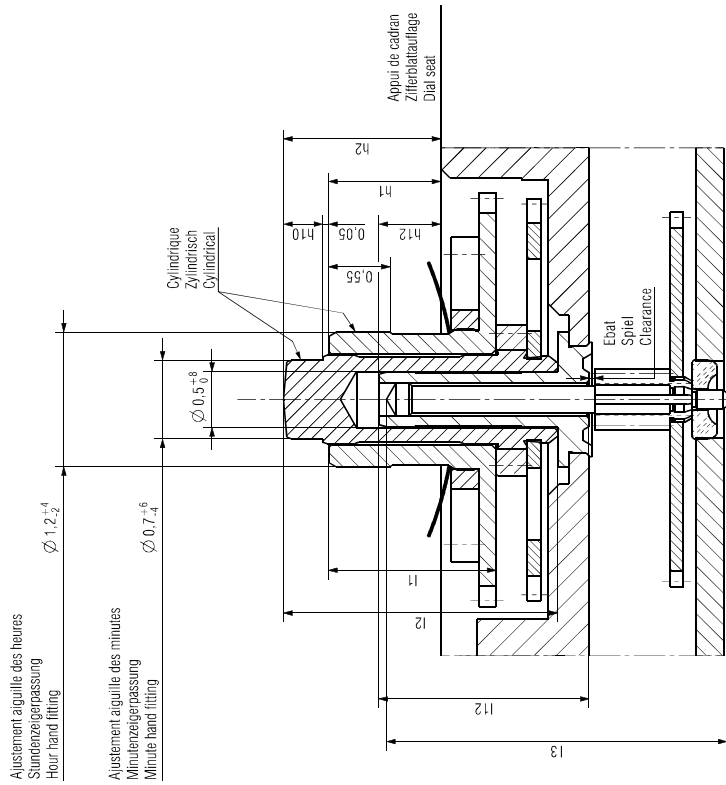

1) NIHS 91-30: 500g / 0.7 ms
 2) NIHS 91-20: 500g / 2.0 ms

+ Prix et délais sur demande
 Preis und Lieferfrist auf Anfrage
 Price and delivery on demand

Aiguillage Zeigerwerk Hand fitting	Dépassement Höhe über Zifferblatlaufflage Height over dial seat		Longueur/Length				Epaisseur cadran Zifferblatt- dicke Dial thickness max.		
	Roue des heures Stundenrad Hour wheel	Chaussée Minutenrohr Cannon-pinion	Roue des heures Stundenrad Hour wheel	Chaussée Minutenrohr Cannon-pinion	Pignon des seconds Sekundenrieb Second wheel pinion	Tube de centre Zentrumrohr Centre tube			
S	H1	0.6	0.9	0.25	0.55	1.09	1.94	1.87	0.3
	H1	0.75	1.15			1.24	2.19		0.4
	H2*	1	1.4	0.35	0.55	1.49	2.44	1.87	0.65
M	H3*	1.25	1.65			1.74	2.69		0.9
	H1**	0.85	1.3	0.4	0.55	1.34	2.34	1.87	0.4
L					Aiguille des heures Stundenzeiger Hour hand		Aiguille des minutes Minutenzeiger Minute hand		
					max.		max.		
					mm ²		mm ²		
Inerte / Trippel / Inertia				max.		max.			
Balourd / Unwucht / Unbalance				mm		mm			
Force de vissage / Seitzkraft / Press-in force				N		N			

Modèle / Gehäuse / Case	FOX HEAVY DRIVE	Modèle / Gehäuse / Case	FOX HEAVY DRIVE
Version	FOX 105 / 115 / 402 / 412	Version	FOX 105 / 115 / 402 / 412
Messstab Echelle Scale	1:1	Messstab Echelle Scale	1:1
Dimensions en mm Abmessungen in mm	101/17000 mm	Dimensions en mm Abmessungen in mm	101/17000 mm
Revisions Revision	01	Revisions Revision	01
Blatt Folie Sheet	Z1170078	Blatt Folie Sheet	Z1170078
Etat Status	ZVACC	Etat Status	ZVACC
Création Original Creation Original	25.07.2018	Création Original Creation Original	25.07.2018
Création Version Creation Version	SAC121.01.2020	Création Version Creation Version	SAC121.01.2020
Relâché Released	SCA104.02.2020	Relâché Released	SCA104.02.2020
Max. Anrechnung / Modification	37164	Max. Anrechnung / Modification	37164
ETA SA MANUFACTURE HORLOGÈRE SUISSE SINCE 1888		ETA SA MANUFACTURE HORLOGÈRE SUISSE SINCE 1888	
A COMPANY OF THE SWATCH GROUP		A COMPANY OF THE SWATCH GROUP	

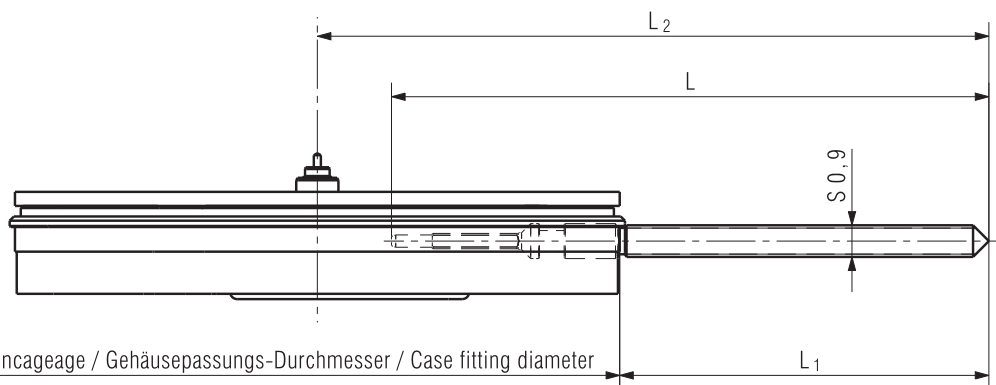

Diamètre d'encavage / Gehäusepassungs-Durchmesser / Case fitting diameter

Longueur de la tige Länge der Stellwelle Length of setting stem	L	L ₁	L ₂
Normal	17	10,5	19,1

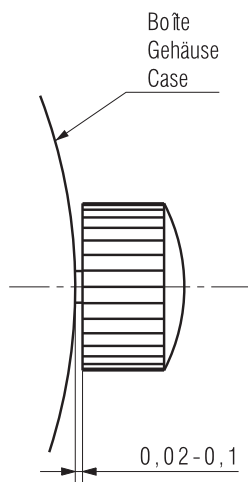

Kaliber / Calibre / Caliber

F03.101/105/111/115

F03.401/402/411/412

TIGE: LONGUEUR, POSITION COURONNE
STELLWELLE: LAENGE, KRONENPOSITION
STEM: LENGTH, CROWN POSITION

Massstab
Echelle
Scale

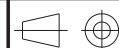

CATIA V5

--

Masse in mm
Dimensions en mm
Dimensions in mm

Tol.1/1000 mm

Version

Revision

Blatt

Z0073196

04

00

01/01



ETA SA
MANUFACTURE HORLOGÈRE SUISSE
DEPUIS 1793

Ersatz für/En remplacement de/Replacement for

Klass.

ZVACC

KUN

Aenderung/Modification

34849

Ursprung Erzeugung
Création Originale
Creation Original

11.02.2003

Version Erzeugung
Création Version
Creation Version

SCA 06.03.2018 MAM

Freigegeben
Libéré
Released

06.03.2018 RYS

A COMPANY OF THE **SWATCH GROUP**

Nous nous réservons tous les droits sur ce document. Il est confié au destinataire. Il ne peut, sans notre autorisation écrite, être copié, reproduit, communiqué à des tiers. Für dieses Dokument behalten wir uns alle Rechte vor. Es ist nur für den Empfänger bestimmt. Ohne unsere schriftliche Bewilligung darf es nicht kopiert, vervielfältigt und Dritten zugänglich gemacht werden. We reserve all rights for this document. It is meant for the recipient only and it may not be copied, printed or given to a third person without our written permission.

Nous nous réservons tous les droits sur ce document. Il est confié au destinataire. Il ne peut, sans notre autorisation écrite, être copié, reproduit, communiqué à des tiers.
 Für dieses Dokument behalten wir uns alle Rechte vor. Es ist nur für den Empfänger bestimmt. Ohne unsere schriftliche Bewilligung darf es nicht kopiert, vervielfältigt und Dritten zugänglich gemacht werden.
 We reserve all rights for this document. It is meant for the recipient only and it may not be copied, printed or given to a third person without our written permission.

10N min. ←

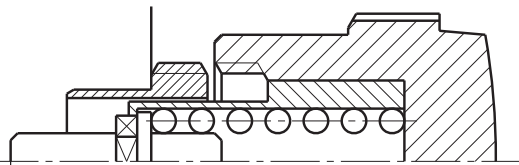

Position neutre
Neutrale Stellung
Neutral position

0,3

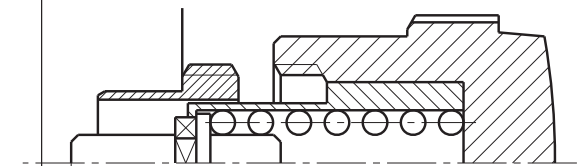

Correction de la date
Datumeinstellung
Date setting

0,68

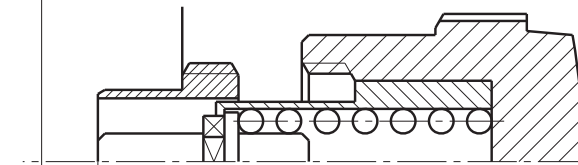

Mise à l'heure
Zeiger stellen
Adjust time

12N max. ←

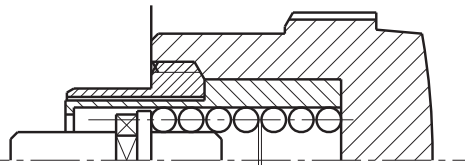

Couronne vissée
Krone zugeschraubt
Crown tightened

Sûreté
Sicherheit
Security

Kaliber / Calibre / Caliber

FOX.101/105/111/115

FOX.401/402/411/412

Massstab
Echelle
Scale

--

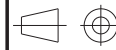

CATIA V5

Masse in mm
Dimensions en mm
Dimensions in mm

Tol.1/1000 mm

COURONNE VISSEE: POSITIONS
GESCHRAUBTE KRONE: STELLUNGEN
SCREWED CROWN: POSITIONS

Z0390725

Version

03

Revision

00

Blatt

01/01



ETA SA
MANUFACTURE HORLOGÈRE SUISSE
DEPUIS 1793

Ersatz für/En remplacement de/Remplacement for

Aenderung/Modification

34849

Klass.

Class.

ZVACC

KUN

Ursprung Erzeugung
Création Origine
Creation Original

09.01.2007 PUC

Version Erzeugung
Création Version
Creation Version

06.03.2018 MAM

Freigegeben
Libéré
Released

06.03.2018 RYS

A COMPANY OF THE **SWATCH GROUP**

Cette page est laissée intentionnellement vide en cas d'impression au format A3.

Diese Seite wird absichtlich leer gelassen für den Fall, dass im A3-Format gedruckt wird.

This page has deliberately been left blank in case of A3 format printing.

Cette page est laissée intentionnellement vide en cas d'impression au format A3.

Diese Seite wird absichtlich leer gelassen für den Fall, dass im A3-Format gedruckt wird.

This page has deliberately been left blank in case of A3 format printing.

Cette page est laissée intentionnellement vide en cas d'impression au format A3.

Diese Seite wird absichtlich leer gelassen für den Fall, dass im A3-Format gedruckt wird.

This page has deliberately been left blank in case of A3 format printing.

**Modifications comparées aux versions
précédentes du document**

**Änderungen gegenüber
vorhergehenden Dokumentversionen**

**Modifications compared with previous
document versions**

Version	Date Datum Date	Modification	Änderung	Modification	Page Seite Page
04	15.04.2021	Update document (terminologie)	Update Dokument (Terminologie)	Update document (terminologie)	1-16
		Pose des aiguilles (nouveau texte)	Zeigersetzen (neuer Text)	Hand fitting (new text)	3-4
03	10.09.2020	Ajout textes chapitre "Habillage" aiguilles et pose des aiguilles	Ergänzung Texte Kapitel "Ausstattung" Zeiger und Zeigersetzen	Addition texts chapter "External parts" hans and fitting de hands	2-3
		Ajout textes chapitre "Ressort de limitation pile"	Ergänzung Texte Kapitel "Batteriebegrenzungsfeder"	Addition texts chapter "Limiting spring"	4
		Nouveau plan (cage pour boîte et aiguillages)	Neue Zeichnung (Uhrwerkgestell für Gehäuse und Zeigerwerkhöhen)	New drawing (frame for case and hand fitting heights)	6, 9
02	12.09.2019	Contrôle de la marche (nouveau texte)	Gangkontrolle (neuer Text)	Checking the rate (new text)	5
01	31.01.2019	Nouveau plan	Neue Zeichnung	New drawing	8
00	06.11.2018	Version de base	Basis Version	Basic version	1-12
		Retrait mention "Provisoire"	Entfernung des Vermerks "Provisorisch"	Removal of the annotation "Provisional"	

Sous réserve de toutes modifications.

Änderungen vorbehalten.

All modifications reserved.

**Ce document se trouve sur le
ETAshop B2B:**

www.eta.ch

- ETAshop B2B
- calibre correspondant
- Documents techniques

**Dieses Dokument finden Sie im
ETAshop B2B:**

www.eta.ch

- ETAshop B2B
- entsprechender Kaliber
- Technische Dokumente

**This document can be found on the
ETAshop B2B:**

www.eta.ch

- ETAshop B2B
- relevant calibre
- Technical Documents



ETA^{SA}
MANUFACTURE HORLOGÈRE SUISSE
DEPUIS 1793

PRODUCT & COMMUNICATION

Bahnhofstrasse 9
2540 Grenchen
Switzerland

Phone +41 (0)32 655 71 11

contact@eta.ch
www.eta.ch