



# 5 1/2''' x 6 3/4'''



ETA 980. . . 3  
980. . . 5

## COMMUNICATION TECHNIQUE

## TECHNISCHE MITTEILUNG

## TECHNICAL COMMUNICATION

5 1/2''' x 6 3/4'''		 	
13,00 x 15,15 mm			
sur mouvement auf Uhrwerk on movement		2,20	
HAUTEUR HÖHE HEIGHT mm		2,05	
sur pile auf Batterie H. 1,65 on battery		Avec ressort de limitation de pile nécessaire. Mit Begrenzung- feder für Batterie erforderlich. With battery limiting spring required.	
sur pile auf Batterie H. 2,15 on battery		2,55	
980.003		ASS	EOL
980.005		980.103	
		ASS	980.105

5 1/2''' x 6 3/4'''		 	
13,00 x 15,15 mm			
sur mouvement auf Uhrwerk on movement		2,20	
HAUTEUR HÖHE HEIGHT mm		2,05	
sur pile auf Batterie H. 1,65 on battery		Avec ressort de limitation de pile nécessaire. Mit Begrenzung- feder für Batterie erforderlich. With battery limiting spring required.	
sur pile auf Batterie H. 2,15 on battery		2,55	
		ASS	EOL
		980.153	980.163

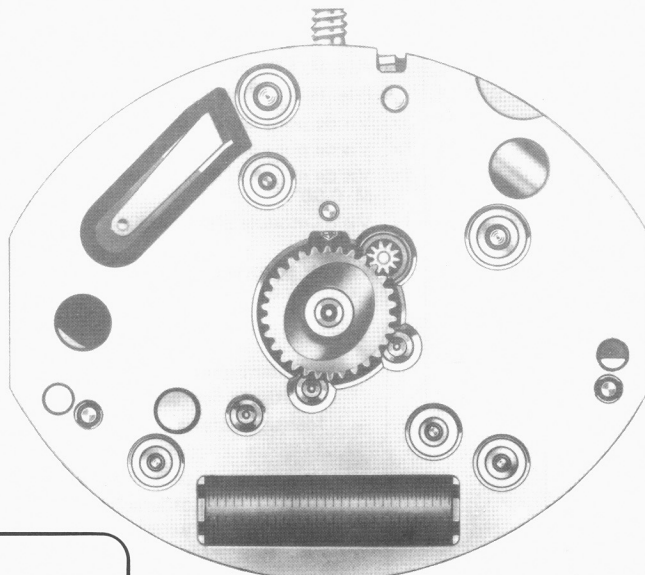
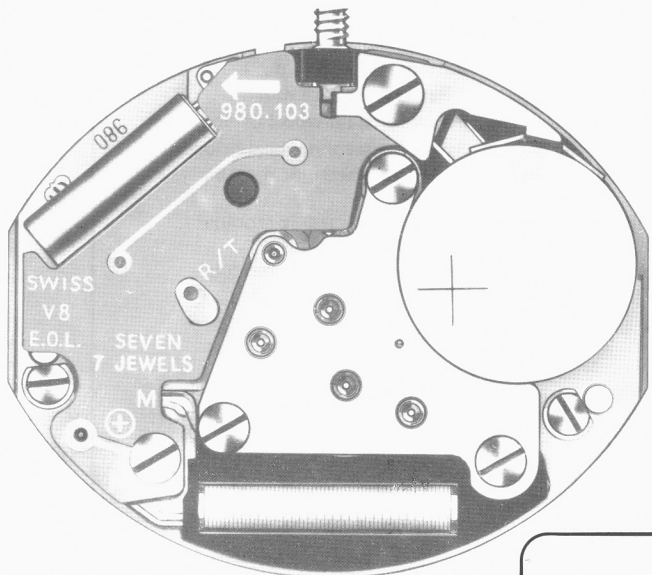

Français  
Deutsch  
English



Cal. – Kal. – Cal. 980.

No Nr No	No Nr ISO No		LISTE DES FOURNITURES	BESTANDTEILE	LIST OF MATERIALS
100	10.020.07		Platine, empierrée	Werkplatte, mit Steinen	Main plate, jewelled
110	10.048.07		Pont de rouage, empierré	Räderwerkbrücke, mit Steinen	Train wheel bridge, jewelled
115	10.053		Pont de roue de seconde	Sekundenrad-Brücke	Second wheel bridge
144	10.300		Fixateur de cadran	Zifferblatthalter	Dial fastener
161	80.400		Tube de centre, L. 1,00 ou 1,40 mm	Zentrumlagerrohr, L. 1,00 oder 1,40 mm	Centre tube, L. 1,00 or 1,40 mm
203	30.012		Roue intermédiaire	Zwischenrad	Intermediate wheel
210	30.025		Roue moyenne	Kleinbodenrad	Third wheel
215	30.029		Roue intermédiaire de seconde	Zwischen-Sekundenrad	Intermediate second wheel
215/1	30.029.18		Roue intermédiaire de seconde No. 2	Zwischen-Sekundenrad Nr. 2	Intermediate second wheel No. 2
215/2	30.029.19		Roue intermédiaire de seconde No. 3	Zwischen-Sekundenrad Nr. 3	Intermediate second wheel No. 3
222	30.030		Roue de seconde supplémentaire	Zusatz-Sekundenrad	Additional second wheel
227	30.027		Roue de seconde	Sekundenrad	Second wheel
227/3	30.027.18		Roue de seconde, sans seconde au centre	Sekundenrad, ohne Zentralsekunde	Second wheel, without sweep second
242	31.083		Chaussée avec entraîneur	Minutenrohr mit Mitnehmer	Cannon pinion with driver
242/1	31.083.18		Chaussée avec entraîneur, sans seconde au centre	Minutenrohr mit Mitnehmer, ohne Zentralsekunde	Cannon pinion with driver, without sweep second
250	31.046		Roue des heures	Stundenrad	Hour wheel
260	31.041		Roue de minuterie	/Wechselrad	Minute wheel
405	51.020.21		Tige de mise à l'heure, diamètre de filetage 0,90 mm	Stellwelle, Gewindedurchmesser 0,90 mm	Handsetting stem, thread diameter 0,90 mm
407	31.121		Pignon coulant	Kupplungstrieb	Sliding pinion
435	51.050		Bascule de pignon coulant	Kupplungstriebhebel	Yoke
443	51.080		Tirette	Winkelhebel	Setting lever
450	31.100		Renvoi	Zeigerstellrad	Setting wheel
499	61.241		Ressort-friction de roue des heures	Friktionsfeder für Stundenrad	Hour wheel friction spring
560	56.071		Levier d'arrêt et interrupteur	Stopphebel und Unterbrecher	Stop lever and switch
4000	10.513		Module électronique	Elektronik-Baugruppe	Electronic module
4021	20.582		Stator	Stator	Stator
4022	80.102		Entretoise du module électronique	Zwischenstück für Elektronik- Baugruppe	Electronic module distance piece
4031	80.368		Tenon de levier d'arrêt et interrup- teur	Stift für Stopphebel und Unterbrecher	Stop lever and switch stud
4060	20.590		Bobine	Spule	Coil
4068	20.920		Protection de bobine	Spulenschutz	Coil guard
4211	20.580		Rotor	Rotor	Rotor
4401	20.761		Bride +	Bügel +	Bridle +
4402	20.763		Bride –	Bügel –	Bridle –
1) 4412	10.601		Ressort de limitation de pile	Begrenzungsfeder für Batterie	Battery limiting spring
4929	20.570		Pile H. 1,65 mm	Batterie H. 1,65 mm	Battery H. 1.65 mm
4929/1	20.570.18		Pile H. 2,15 mm	Batterie H. 2,15 mm	Battery H. 2.15 mm
• 5110	10.048.01	3x	Vis de pont de rouage	Schraube für Räderwerkbrücke	Screw for train wheel bridge
• 5115	10.053.01	1x	Vis de pont de roue de seconde	Schraube für Sekundenrad-Brücke	Screw for second wheel bridge
• 54000	10.513.01	1x	Vis de module électronique M. 0,60	Schraube für Elektronik-Baugruppe M. 0,60	Screw for electronic module M. 0.60
• 54000 <sup>1</sup>	10.513.02	1x	Vis de module électronique M. 0,70	Schraube für Elektronik-Baugruppe M. 0,70	Screw for electronic module M. 0.70
• 54022	80.102.01	1x	Vis d'entretoise du module électronique	Schraube für Zwischenstück für Elektronik-Baugruppe	Screw for electronic module distance piece
			• Vis identiques Identische Schraube Identical screws		
			1) No 4412 nécessaire avec pile Nr 4412 erforderlich mit Batterie No 4412 required with battery	H. 1,65 mm	

