



11 ½^{'''} ETA 955.102

CT 955102 FDE 491123 08 28.08.2017

11 ½^{'''} Ø 25,60 mm

--	--	--

Hauteur sur mouvement	Höhe auf Werk	Movement height	2,50 mm
Hauteur sur pile	Höhe auf Batterie	Height on battery	2,57 mm
Nombre de rubis	Anzahl Rubine	Number of jewels	7
Fréquence	Frequenz	Frequency	32'768 Hz

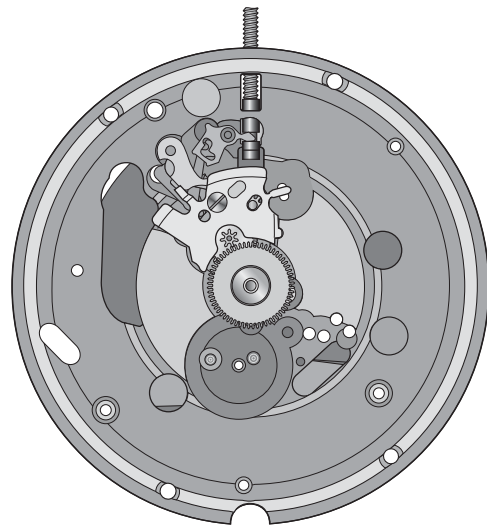
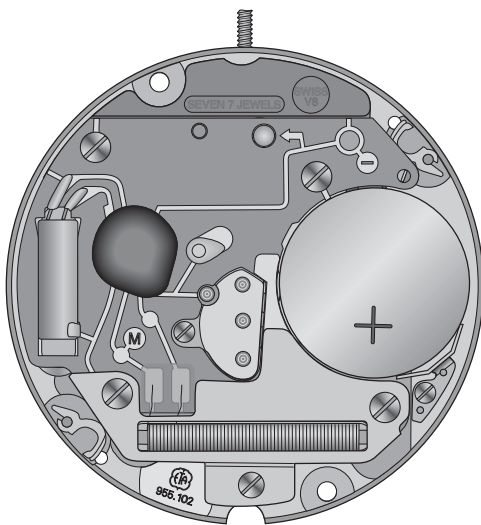

Les travaux de réparation et de révision ne doivent être effectués que par du personnel dûment formé.
Reparatur- und Revisionsarbeiten dürfen nur von ausgebildetem Fachpersonal ausgeführt werden.
The repair and reconditioning work must only be performed by properly trained personnel.



Informations générales



Avant de démarrer les travaux, veuillez svp étudier attentivement cette "*Communication technique*".



La protection des yeux est obligatoire pour toutes les interventions / tous les travaux sur le mouvement!



ETA SA décline toute responsabilité en cas de dommages du non respect de cette "*Communication technique*".

Exigences en matière de protection de l'environnement



Les dispositions légales en matière de traitement et d'élimination des déchets doivent être respectées lors de toutes les interventions / tous les travaux sur les mouvements!

En particulier, les produits de graissage et de nettoyage néfastes pour l'environnement doivent être éliminés selon les règles!



Les **substances de nature à polluer l'eau** doivent être entreposées, transportées, récupérées et éliminées dans des récipients adéquats.

Elles ne doivent en aucun cas polluer le sol ou être évacuées dans les réseaux de canalisation!

Explication des symboles



Attention! Risque de dégât matériel!

Ci-après quelques instructions à suivre obligatoirement pour éviter tout dégât matériel!



Ci-après quelques conseils d'utilisations et informations importantes.

Allgemeine Informationen



Diese "*Technische Mitteilung*" ist **vor** dem Beginn der Arbeiten genauestens zu studieren.



Für sämtliche Arbeiten am und mit dem Uhrwerk ist ein Augenschutz obligatorisch!



Für Schäden, welche durch Nichtbeachtung dieser "*Technischen Mitteilung*" entstehen, haftet die ETA SA nicht.

Umweltschutz-Vorschriften



Bei allen Arbeiten am und mit dem Uhrwerk sind die gesetzlichen Vorschriften zur ordnungsgemässen Verwertung und Beseitigung der Abfälle einzuhalten!

Insbesondere sind umweltgefährdende Schmier- und Reinigungsmittel ordnungsgemäss zu entsorgen!



Wassergefährdende Stoffe müssen in geeigneten Behältern aufbewahrt, transportiert, aufgefangen und entsorgt werden.

Diese dürfen nicht den Boden belasten oder in die Kanalisation gelangen!

Symbolerklärung



Achtung! Gefahr von Sachschäden!

Hier folgen wichtige Hinweise, die zur Vermeidung von Sachschäden unbedingt beachtet werden müssen!



Hier folgen Anwendungstipps und wichtige Informationen.

General information



Before starting work, please study this "*Technical communication*" carefully.



Eye protection is obligatory for all operations / work on the movement!



ETA SA disclaims any liability in case of damage arising from failure to observe this "*Technical communication*".

Environmental protection requirements



The legal provisions relating to waste handling and disposal must be observed in all operations / work on the movement!

In particular, lubricating and cleaning products harmful to the environment must be disposed of in accordance with the rules!



Substances prone to cause water pollution must be stored, transported, collected and disposed of in appropriate vessels.

They must not pollute the soil or be poured into sewage systems!

Explanation of symbols



Caution! Risk of material damage!

Below are some obligatory instructions for preventing any material damage!



Below are some application tips and important information.

Liste des fournitures - Bestandteilliste - List of components

Pos	Numéro d'article Artikelnummer Article number		Liste des fournitures	Bestandteilliste	List of components
1	7613226199286		Platine, montée	Werkplatte, montiert	Main plate, assembled
1-1	7613226173972	2x	Fixateur de cadran	Zifferblatthalter	Dial fastener
2	7613226001572		Pignon coulant	Kupplungstrieb	Sliding pinion
3	Var		Tige de mise à l'heure	Stellwelle	Handsetting stem
4	7613226039384		Sautoir de tirette	Winkelhebelraste	Setting lever jumper
5	7613226007994		Levier de correcteur	Korrektorhebel	Corrector lever
6	7613226009370		Tirette montée	Winkelhebel, montiert	Setting lever, assembled
7	7613226051997		Clavette de tirette 0.120	Klemmscheibe für Winkelhebel 0.120	Setting lever spring-clip 0.120
8	7613226048317		Rotor	Rotor	Rotor
9	7613226031098		Roue moyenne	Kleinbodenrad	Third wheel
10	Var		Roue de seconde	Sekundenrad	Second wheel
11	7613226043794		Roue intermédiaire	Zwischenrad	Intermediate wheel
12	Var		Pont de rouage, empierré	Räderwerkbrücke, mit Steinen	Train wheel bridge, jewelled
13	7613226014299		Levier d'arrêt de seconde au centre	Stopphebel für Zentrumsekunde	Centre second stop lever
14	7613226035652		Isolateur de pile	Isolation für Batterie	Battery insulator
15	7613226049154		Entretoise du module électronique	Zwischenstück für Elektronik-Baugruppe	Electronic module distance piece
16	7613226090996		Module électronique	Elektronik-Baugruppe	Electronic module
17	Var		Ecran magnétique supérieur	Oberer Magnetschirm	Upper magnetic screen
18	7613226007154		Bride +	Bügel +	Bridle +
19	Var		Chaussée avec roue entraîneuse	Minutenrohr mit Mitnehmerrad	Cannon pinion with driving wheel
20	7613226011212		Roue de minuterie	Wechselrad	Minute wheel
21	7613226041097		Renvoi	Zeigerstellrad	Setting wheel
22	7613226055292		Bascule de pignon coulant	Kupplungstriebhebel	Yoke
23	7613226004719		Pont de rouage de minuterie	Wechselradbrücke	Minute train bridge
24	Var		Roue des heures, montée	Stundenrad, montiert	Hour wheel, assembled
25	7613226006898		Clavette de roue des heures 0.250	Klemmscheibe für Stundenrad 0.250	Hour wheel spring-clip 0.250
26	Var		Pile	Batterie	Battery
27	7613226018242		Ressort de limitation de pile	Begrenzungsfeder für Batterie	Battery limiting spring
900	Var	1x	Vis à tête cylindrique - Pos. 12: Vis de pont de rouage	Zylinderschraube - Pos. 12: Schraube für Räderwerk- brücke	Cylindrical head screw - Pos. 12: Screw for train wheel bridge
901	Var	3x	Vis à tête cylindrique - Pos. 16: Vis de module électronique	Zylinderschraube - Pos. 16: Schraube für Elektronik- Baugruppe	Cylindrical head screw - Pos. 16: Screw for electronic module
902	Var	1x	Vis à portée - Pos. 16: Vis de module électronique	Ansatzschraube - Pos. 16: Schraube für Elektronik- Baugruppe	Shouldered flat head screw - Pos. 16: Screw for electronic module
903	Var	1x 1x	Vis à tête cylindrique - Pos. 17: Vis d'écran magnétique su- périeur - Pos. 18: Vis de bride +	Zylinderschraube - Pos. 17: Schraube für oberer Magnet- schirm - Pos. 18: Schraube für Bügel +	Cylindrical head screw - Pos. 17: Screw for upper magnetic screen - Pos. 18: Screw for electronic module
904	7613226088597	1x	Vis à tête conique - Pos. 23: Vis de pont de rouage de minuterie	Senkschraube - Pos. 23: Schraube für Wechselrad- brücke	Countersunk head screw - Pos. 23: Screw for minute train bridge

L'interchangeabilité et les variantes se trouvent sur ETA ONLINE SHOP (EOS) :

www.eta.ch

- Customer Service
- Customer Service Portal

Die Austauschbarkeit und Varianten finden Sie im ETA ONLINE SHOP (EOS):

www.eta.ch

- Customer Service
- Customer Service Portal

Interchangeability and variants can be found on the ETA ONLINE SHOP (EOS):

www.eta.ch

- Customer Service
- Customer Service Portal

Fournitures - Bestandteile - Materials

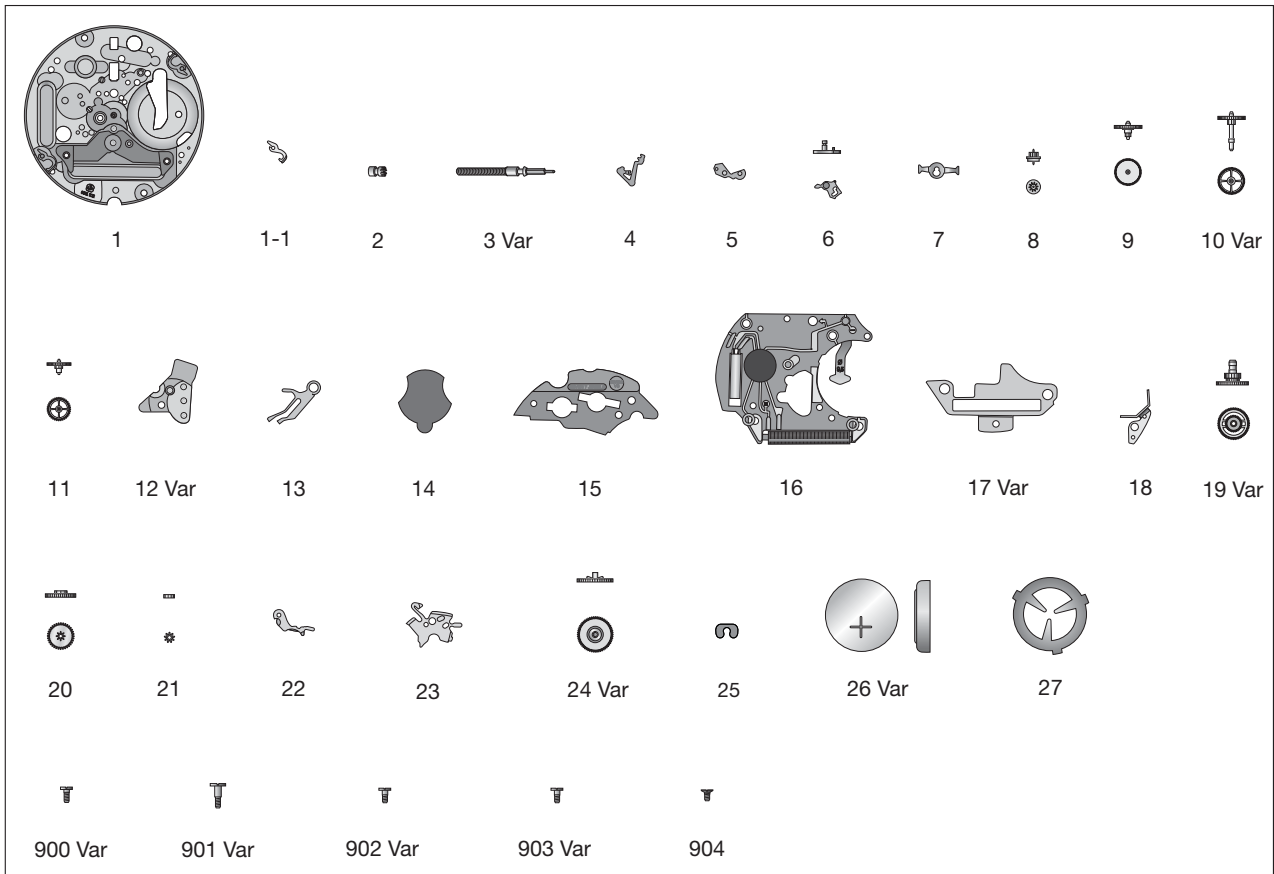

Ordre d'assemblage - Montagerihenfolge - Order of assembly:
 Mouvement de base - Basiswerk - Basic movement

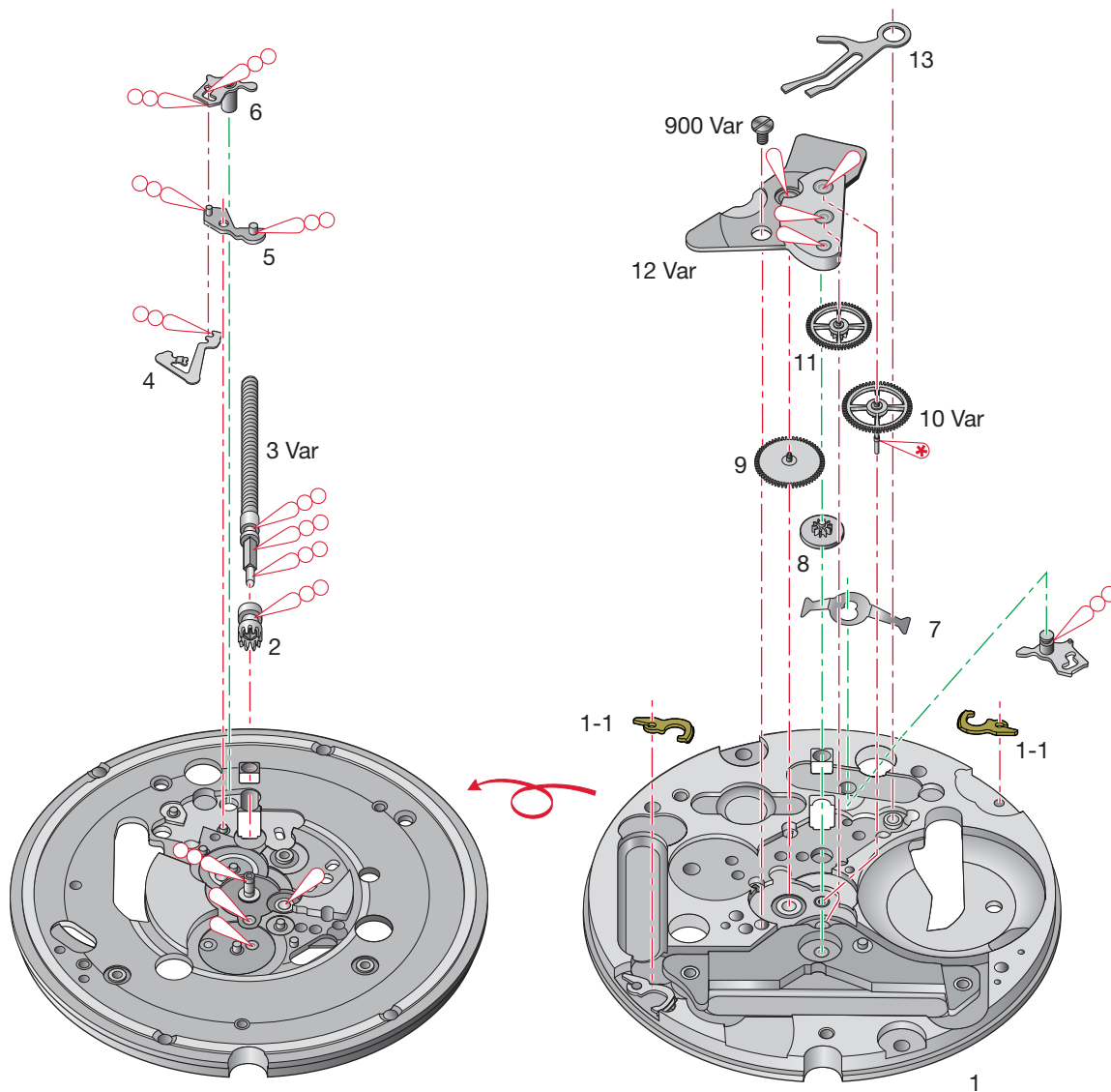

Montage du mouvement de base

(Liste des fournitures par ordre d'assemblage)

Zusammenstellen des Basiswerkes

(Bestandteilliste in Montager Reihenfolge)

Assembling of the basic movement

(Parts listed in order of assembly)

1	6	11
2	7	12 Var
3	8	900 Var (1x)
4	9	13
5	10 Var	

Lubrification - Schmierung - Lubrication

 Huile fine
Dünnflüssiges Öl
Fine oil

Moebius 9014
ou / oder / or
Moebius 9034

 Huile épaisse
Dickflüssiges Öl
Thick oil

Moebius
HP-1300

 Très faible quantité
Sehr kleine Menge
Very small quantity

Moebius 9014
ou / oder / or
Moebius 9034

Ordre d'assemblage - Montager Reihenfolge - Order of assembly:
 Mouvement de base et module électronique - Basiswerkes und der Elektronik-Baugruppe - Basic movement and electronic module

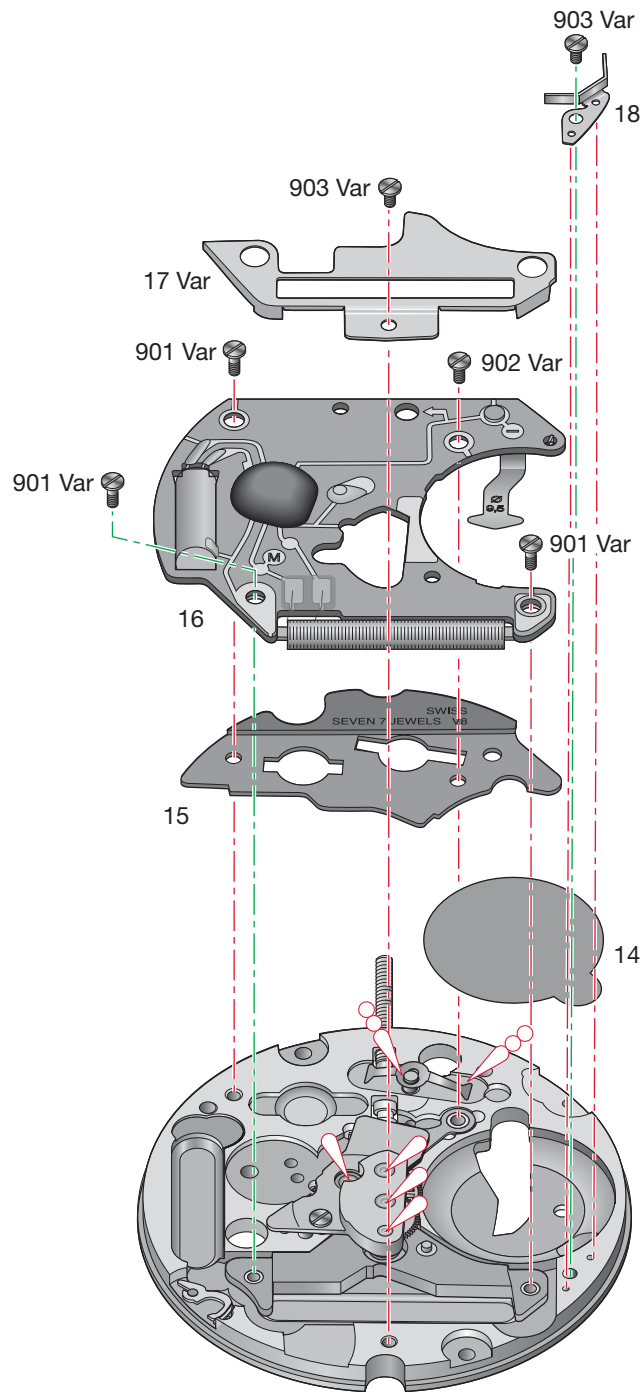

Montage du mouvement de base et du module électronique

(Liste des fournitures par ordre d'assemblage)

Zusammenstellen des Basiswerkes und der Elektronik-Baugruppe

(Bestandteilliste in Montagereihenfolge)

Assembling of the basic movement and the electronic module

(Parts listed in order of assembly)

14	901 Var (3x)	903 Var (1x)
15	902 Var (1x)	18
16	17 Var	903 Var (1x)

Lubrification - Schmierung - Lubrication

 Huile fine
Dünnflüssiges Öl
Fine oil

Moebius 9014
ou / oder / or
Moebius 9034

 Huile épaisse
Dickflüssiges Öl
Thick oil

Moebius
HP-1300

Ordre d'assemblage - Montagerihenfolge - Order of assembly:
Mécanisme de mise à l'heure - Zeigerwerkmechanismus - Handsetting mechanism

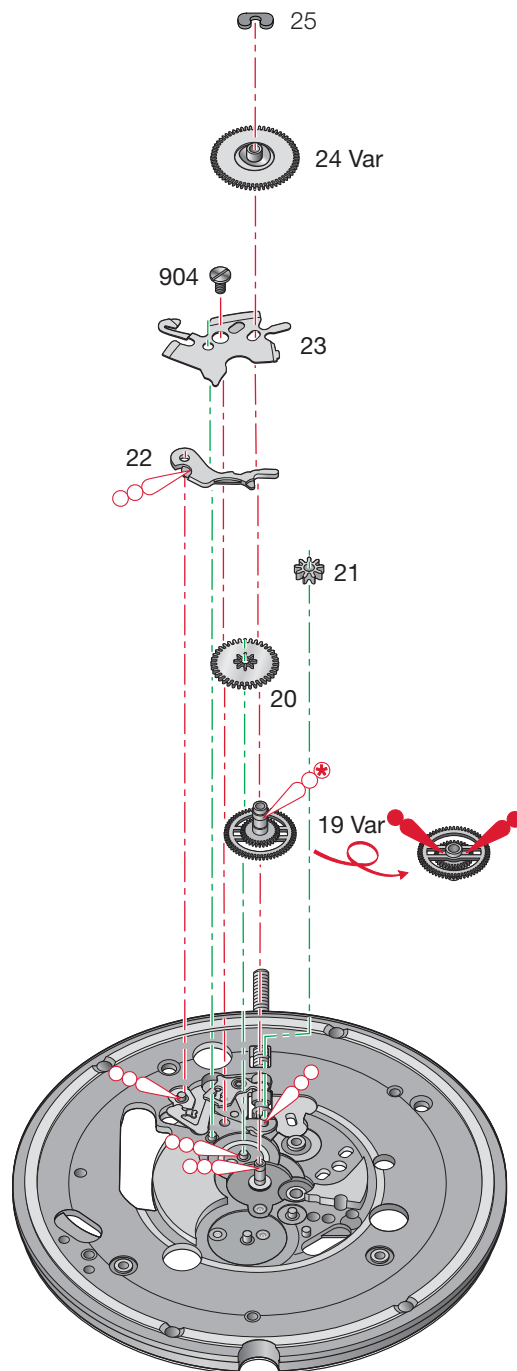

Montage du mécanisme de mise à l'heure

(Liste des fournitures par ordre d'assemblage)

Zusammenstellen des Zeigerwerkmechanismus



(Bestandteilliste in Montagerihenfolge)

Assembling of the handsetting mechanism

(Parts listed in order of assembly)

19 Var	22	24 Var
20	23	25
21	904 (1x)	

Lubrification - Schmierung - Lubrication

	Huile épaisse Dickflüssiges Öl Thick oil	Moebius HP-1300
	Graisse Fett Grease	Moebius 9501 ou / oder / or Jismaa 124
	Très faible quantité Sehr kleine Menge Very small quantity	Moebius HP-1300 ou / oder / or Moebius D5

Ordre d'assemblage - Montagerihenfolge - Order of assembly:
Pile - Batterie - Battery

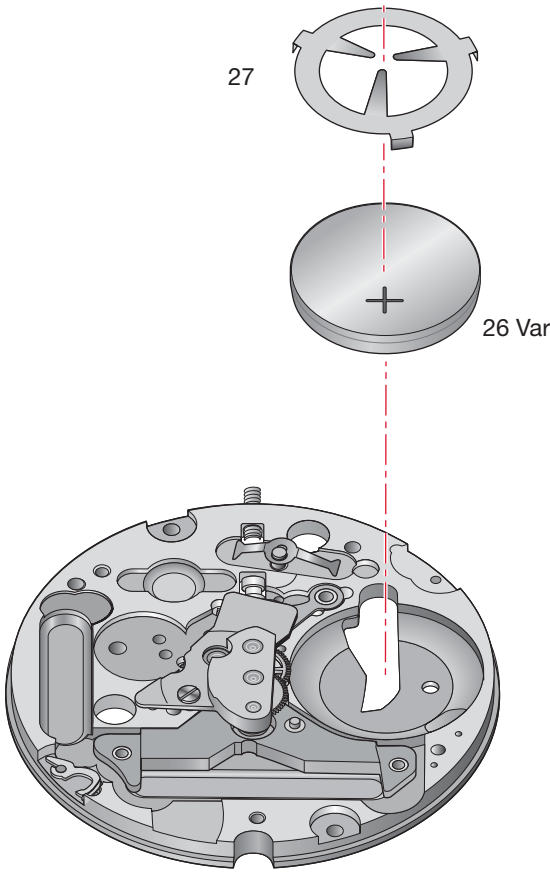

Montage de la pile

(Liste des fournitures par ordre d'assemblage)

Zusammenstellen der Batterie

(Bestandteilliste in Montagerihenfolge)

Assembling of the battery

(Parts listed in order of assembly)

26 Var

27

Pos. 27:

Nécessaire, si la sûreté entre le mouvement et le fond de la boîte est trop élevée.



Nur nötig, wenn der Abstand Werk Gehäuseboden zu gross ist.

To be fitted when the clearance between the movement and the case back is too great.

Contrôles électriques - Elektrische Kontrollen - Electrical Tests

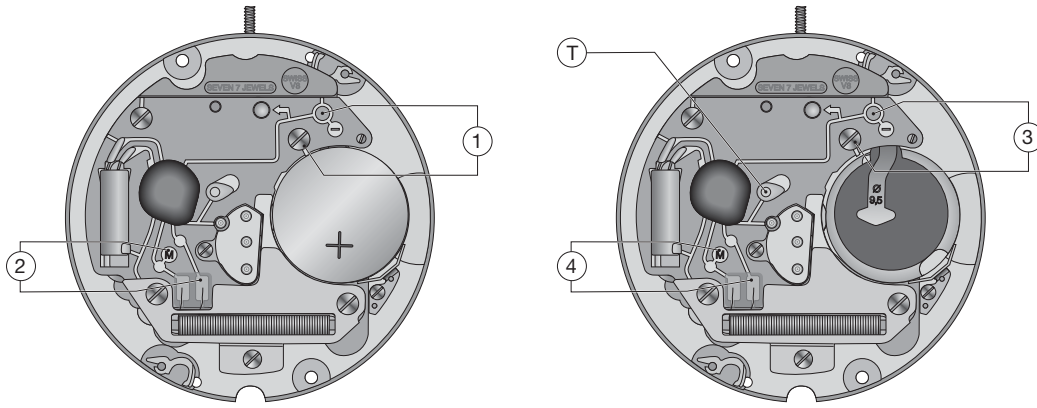

Position Messpunkt Position	Echelle de mesure Einstellung Messgerät Setting of apparatus	Mesure Messung Measurement	Contrôle Kontrolle Test	Remarques Bemerkungen Remarks
1	2 V ($R_i \geq 10 \text{ k}\Omega/\text{V}$)	1,55 V	Tension de la pile Spannung der Batterie Battery voltage	Mesure avec pile. Messung mit Batterie. Measurement with battery.
2	1 V ($R_i \geq 10 \text{ k}\Omega / \text{V}$)	L'aiguille du multimètre oscille en sens + et -. Zeiger im Messgerät pulsiert im + und - Sinn. Hand of measuring apparatus oscillates in + and - direction.	Impulsions à la sortie du circuit intégré: Fréquence 1/s. Ausgangsimpulse am integrierten Schaltkreis: Frequenz 1/s. Impulses at output of integrated circuit: Frequency 1/s.	Mesure avec une pile contrôlée. Messung mit Kontrollierter Batterie. Measurement with controlled battery.
3	2 V 10 μA	$\leq 1,30 \text{ V}$ Mettre en contact le poin T et la piste - . Commande du moteur avec 8 pas/s à 1,55 V et 32 pas/s avec tension $\leq 1,30 \text{ V}$ (EOL).	Limite inférieure de la tension de fonctionnement. Untere Funktionsspannungsgrenze.	Mesure sans pile, alimentation extérieure variable, en descendant de 1,55 V à l'arrêt du mouvement. Messung ohne Batterie mit variabler Speisung von aussen. Spannung von 1,55 V reduzieren bis zum Stillstand des Werkes.
		Connect T point with the - conductor. Motor driven with 8 steps/s at 1.55 V and 32 steps/s with voltage $\leq 1,30 \text{ V}$ (EOL).	Lower working-voltage limit.	Measurement without battery, with variable external power supply, starting with 1.55 V, lower tension until movement stops.
	10 μA	$\leq 1,30 \mu\text{A}$	Consommation du mouvement. Stromaufnahme Uhrwerk. Consumption of movement.	Mesure sans pile, avec alimentation extérieure 1,55 V. Messung ohne Batterie, mit Speisegerät 1,55 V. Measurement without battery, with external power supply 1.55 V.
	saut de 4 pas toute le 4 sec. lorsque la tension d'alimentation < 1,30 V. 4 Schritte-Sprung alle 4 Sek., wenn Speisespannung < 1,30 V. 4 steps jump every 4 sec., when feed voltage < 1.30 V.	EOL. Consommation supérieure à la valeur normal. EOL. Stromaufnahme über Normalwert. EOL. Consuption higher than in normal operation.	Mesure sans pile, avec tension d'alimentation < 1,30 V, fonction EOL après ~ 2 min. Messung ohne Batterie, mit Speisespannung < 1,30 V, EOL-Funktion nach ca. 2 Min. Measurement without battery, with feed voltage < 1.30 V, EOL-function after about 2 min.	

Position Messpunkt Position	Echelle de mesure Einstellung Messgerät Setting of apparatus	Mesure Messung Measurement	Contrôle Kontrolle Test	Remarques Bemerkungen Remarks
		≤ 0,5 µA	Fonctionnement de l'interrupteur en pos. 3 de la tige de mise à l'heure. Funktion des Stophebels, Pos. 3 der Zeigerstellwelle. Function of stop lever, pos. 3 of handsetting.	Mesure sans pile, avec alimentation extérieure 1,55 V. Messung ohne Batterie, mit Speisegerät 1,55 V. Measurement without battery, with external power supply 1.55 V.
4	10 kΩ 200 µA	1,3 – 1,8 kΩ 110 – 155 µA	Résistance de la bobine moteur. Widerstand der Motorspule. Resistance of motor coil.	
<p>Ohmmètres avec tension de mesure supérieure à 0,40 V inappropriés, tension recommandée 0,20 V. Ohmmeter mit Prüfspannung über 0,40 V ungeeignet, empfohlene Spannung 0,20 V. Ohmmeter with a test voltage higher than 0.40 V unsuitable, recommended voltage 0.20 V.</p>				



Pour des informations concernant les aiguillages voir:

Information Habillage

Plan:
AIGUILLAGES
ZEIGERWERKHÖHEN
HAND FITTING HEIGHTS



Für Informationen betreffend der Zeigerwerkhöhen siehe:

Fabrikanten Information

Zeichnung:
AIGUILLAGES
ZEIGERWERKHÖHEN
HAND FITTING HEIGHTS



For information regarding hand fitting heights see:

Manufacturing Information

Drawing:
AIGUILLAGES
ZEIGERWERKHÖHEN
HAND FITTING HEIGHTS

Cette page est laissée vide
intentionnellement en cas d'impression
au format A3.

Diese Seite wird absichtlich leer
gelassen für den Fall, dass im
A3-Format gedruckt wird.

This page has deliberately been
left blank in case of A3 format
printing.

Cette page est laissée vide
intentionnellement en cas d'impression
au format A3.

Diese Seite wird absichtlich leer
gelassen für den Fall, dass im
A3-Format gedruckt wird.

This page has deliberately been
left blank in case of A3 format
printing.

Cette page est laissée vide
intentionnellement en cas d'impression
au format A3.

Diese Seite wird absichtlich leer
gelassen für den Fall, dass im
A3-Format gedruckt wird.

This page has deliberately been
left blank in case of A3 format
printing.

**Modifications comparées aux versions
précédentes du document****Änderungen gegenüber vorher-
gehenden Dokumentversionen****Modifications compared with previous
document versions**

Version	Date Datum Date	Modification	Änderung	Modification	Page Seite Page
08	28.08.2017	Correction ordre des fournitures	Reihenfolge Bestandteile	Order of spare parts correction	8, 10
07	23.08.2017	Correction ordre des fournitures	Reihenfolge Bestandteile	Order of spare parts correction	3
		Nouvelles illustrations	Neue Illustrationen	New illustrations	5-13
06	17.02.2015	Nouvelle adresse	Neue Adresse	New address	1, 3, 16
05	11.08.2009	Modification lubrification	Änderung Schmierung	Modification lubrication	5
		Nouveau layout	Neues Layout	New layout	1-12
		Répartition des calibres	Aufteilung pro Kaliber	Allocation per caliber	--

Sous réserve de toutes modifications.

Änderungen vorbehalten.

All modifications reserved.

**Ce document se trouve sur le
Customer Service Portal (CSP) :****www.eta.ch**

- Customer Service
- Customer Service Portal
- Documents techniques

**Dieses Dokument finden Sie im
Customer Service Portal (CSP):****www.eta.ch**

- Customer Service
- Customer Service Portal
- Technische Dokumente

**This document can be found on the
Customer Service Portal (CSP):****www.eta.ch**

- Customer Service
- Customer Service Portal
- Technical Documents



ETA^{SA}
MANUFACTURE HORLOGÈRE SUISSE
DEPUIS 1793

SC MARKETING & COMMUNICATION

Bahnhofstrasse 9
2540 Grenchen
Switzerland

Phone +41 (0)32 655 71 11
Fax +41 (0)32 655 71 74

contact@eta.ch
www.eta.ch