

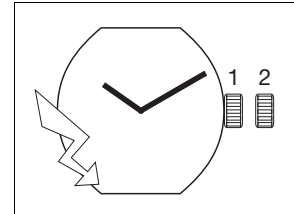

5 1/2" x 6 3/4" ETA E03.001

CT E03001 FDE 327413 12 17.02.2020

5 1/2" x 6 3/4" Ø 13,00 x 15,15 mm



Hauteur sur mouvement	Höhe auf Werk	Movement height	1,35 mm
Hauteur sur pile	Höhe auf Batterie	Height on battery	1,40 mm
Nombre de rubis	Anzahl Rubine	Number of jewels	6
Fréquence	Frequenz	Frequency	32'768 Hz

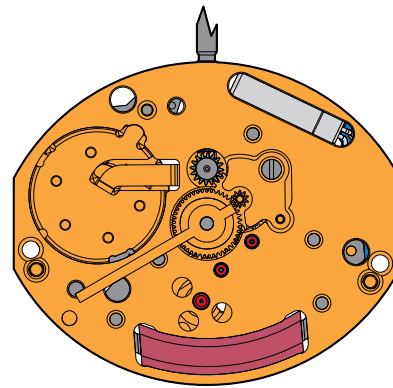
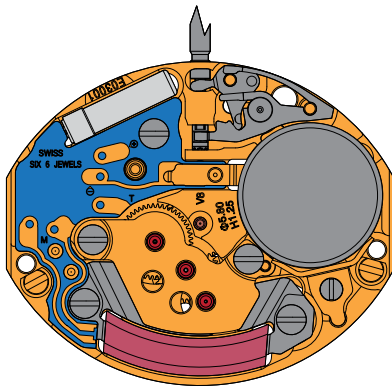

Les travaux de réparation et de révision ne doivent être effectués que par du personnel dûment formé.
Reparatur- und Revisionsarbeiten dürfen nur von ausgebildetem Fachpersonal ausgeführt werden.
The repair and reconditioning work must only be performed by properly trained personnel.



Informations générales



Avant de démarrer les travaux, veuillez svp étudier attentivement cette "*Communication technique*".



La protection des yeux est obligatoire pour toutes les interventions / tous les travaux sur le mouvement!



ETA SA décline toute responsabilité en cas de dommages du non respect de cette "*Communication technique*".

Exigences en matière de protection de l'environnement



Les dispositions légales en matière de traitement et d'élimination des déchets doivent être respectées lors de toutes les interventions / tous les travaux sur les mouvements!

En particulier, les produits de graissage et de nettoyage néfastes pour l'environnement doivent être éliminés selon les règles!



Les **substances de nature à polluer l'eau** doivent être entreposées, transportées, récupérées et éliminées dans des récipients adéquats.

Elles ne doivent en aucun cas polluer le sol ou être évacuées dans les réseaux de canalisation!

Explication des symboles



Attention! Risque de dégât matériel!

Ci-après quelques instructions à suivre obligatoirement pour éviter tout dégât matériel!



Ci-après quelques conseils d'utilisations et informations importantes.



Ci-après quelques instructions à suivre pour savoir quelle "*Information spécifique*" doit être respectée.

Allgemeine Informationen



Diese "*Technische Mitteilung*" ist **vor** dem Beginn der Arbeiten genauestens zu studieren.



Für sämtliche Arbeiten am und mit dem Uhrwerk ist ein Augenschutz obligatorisch!



Für Schäden, welche durch Nichtbeachtung dieser "*Technischen Mitteilung*" entstehen, haftet die ETA SA nicht.

Umweltschutz-Vorschriften



Bei allen Arbeiten am und mit dem Uhrwerk sind die gesetzlichen Vorschriften zur ordnungsgemässen Verwertung und Beseitigung der Abfälle einzuhalten!

Insbesondere sind umweltgefährdende Schmier- und Reinigungsmittel ordnungsgemäss zu entsorgen!



Wassergefährdende Stoffe müssen in geeigneten Behältern aufbewahrt, transportiert, aufgefangen und entsorgt werden.

Diese dürfen nicht den Boden belasten oder in die Kanalisation gelangen!

Symbolerklärung



Achtung! Gefahr von Sachschäden!

Hier folgen wichtige Hinweise, die zur Vermeidung von Sachschäden unbedingt beachtet werden müssen!



Hier folgen Anwendungstipps und wichtige Informationen.



Hier folgen Hinweise, welche "*Spezifische Information*" beachtet werden muss.

General information



Before starting work, please study this "*Technical communication*" carefully.



Eye protection is obligatory for all operations / work on the movement!



ETA SA disclaims any liability in case of damage arising from failure to observe this "*Technical communication*".

Environmental protection requirements



The legal provisions relating to waste handling and disposal must be observed in all operations / work on the movements!

In particular, lubricating and cleaning products harmful to the environment must be disposed of in accordance with the rules!



Substances prone to cause water pollution must be stored, transported, collected and disposed of in appropriate vessels.

They must not pollute the soil or be poured into sewage systems!

Explanation of symbols



Caution! Risk of material damage!

Below are some obligatory instructions for preventing any material damage!



Below are some application tips and important informations.



Below are some instructions for telling which "*Specific Information*" must be observed.

Liste des fournitures - Bestandteilliste - List of components

Pos	Numéro d'article Artikelnummer Article number		Liste des fournitures	Bestandteilliste	List of components
1	Var		Platine, montée	Werkplatte, montiert	Main plate, assembled
1-1	7613226002043	2x	Fixateur de cadran	Zifferblatthalter	Dial Fastener
2	7613226019201		Tirette	Winkelhebel	Setting lever
3	7613226031753		Bascule de pignon coulant	Kupplungstriebhebel	Yoke
4	7613226026179		Sécurité de bascule	Sicherung für Wippe	Rocking safety
5	7613226152786		Support de pile	Batterieträger	Battery support
6	7613226046764		Renvoi	Zeigerstellrad	Setting wheel
7	7613226026896		Plot de renvoi	Zeigerstellrad-Klötzchen	Setting wheel pin
8	7613226017696		Pignon coulant	Kupplungstrieb	Sliding pinion
9	7613226045958		Tige de mise à l'heure S0.80 16.08	Stellwelle S0.80 16.08	Handsetting stem S0.80 16.08
10	Var		Chaussée avec roue entraîneuse	Minutenrohr mit Mitnehmerrad	Cannon pinion with driving wheel
11	7613226057814		Roue intermédiaire	Zwischenrad	Intermediate wheel
12	7613226036772		Stator	Stator	Stator
13	7613226022751		Roue moyenne	Kleinbodenrad	Third wheel
14	7613226055124		Rotor	Rotor	Rotor
15	Var		Pont de rouage, empierré	Räderwerkbrücke, mit Steinen	Train wheel bridge, jewelled
16	Var		Module électronique	Elektronik-Baugruppe	Electronic module
17	7613226032385		Isolateur de pile	Isolation für Batterie	Battery insulator
18	7613226031159		Bride +	Bügel +	Bridle +
19	7613226049635		Roue de minuterie, montée	Wechselrad, montiert	Minute wheel, assembled
20	Var		Pont de rouage de minuterie	Wechselradbrücke	Minute train bridge
21	Var		Roue des heures, montée	Stundenrad, montiert	Hour wheel, assembled
22	7613226152694		Pile 5.80X1.25 335 LD	Batterie 5.80X1.25 335 LD	Battery 5.80X1.25 335 LD
23	7613226056701		Ressort de limitation de pile	Begrenzungsfeder für Batterie	Battery limiting spring
900	7613226123427	2x	Vis à tête cylindrique	Zylinderschraube	Cylindrical head screw
			- Pos. 15: Vis de pont rouge	- Pos. 15: Schraube für Räderwerkbrücke	- Pos. 15: Screw for train wheel bridge
		3x	- Pos. 16: Vis de module électronique	- Pos. 16: Schraube für Elektronik-Baugruppe	- Pos. 16: Screw for electronic module
901	7613226102781	1x	Vis à tête conique	Senkschraube	Countersunk head screw
			- Pos. 18: Vis de bride +	- Pos. 18: Schraube für Bügel +	- Pos. 18: Screw for bridle +
902	7613226152793	1x	Vis à tête conique	Senkschraube	Countersunk head screw
			- Pos. 20: Vis de pont de rouage de minuterie	- Pos. 20: Schraube für Wechselradbrücke	- Pos. 20: Screw for minute train bridge
	Var		Variante	Variante	Variant

L'interchangeabilité et les variantes se trouvent sur ETAshop B2B:

www.eta.ch

- ETAshop B2B
- calibre correspondant

Die Austauschbarkeit und Varianten finden Sie im ETAshop B2B:

www.eta.ch

- ETAshop B2B
- entsprechender Kaliber

Interchangeability and variants can be found on the ETAshop B2B:

www.eta.ch

- ETAshop B2B
- relevant calibre

Fornitures - Bestandteile - Materials

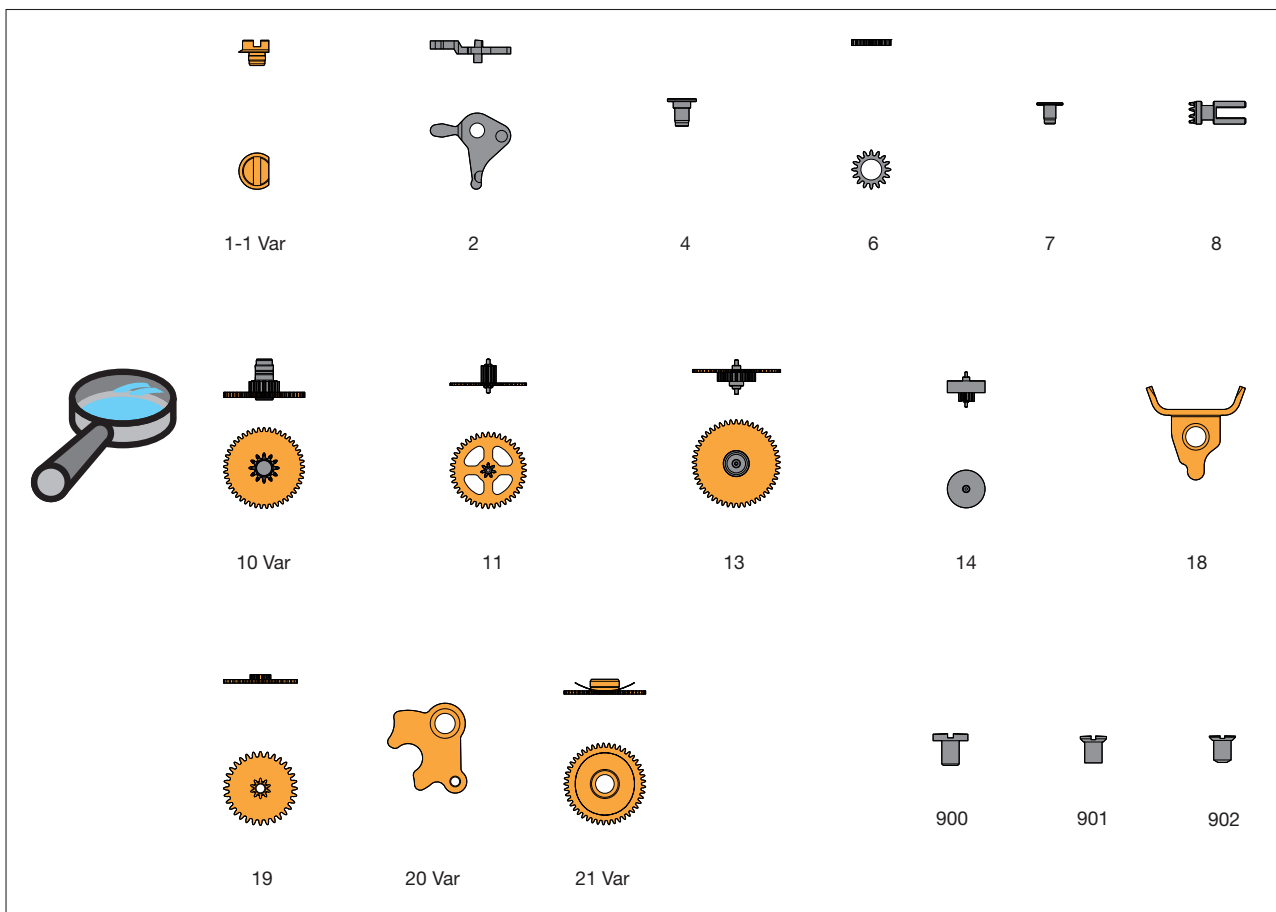
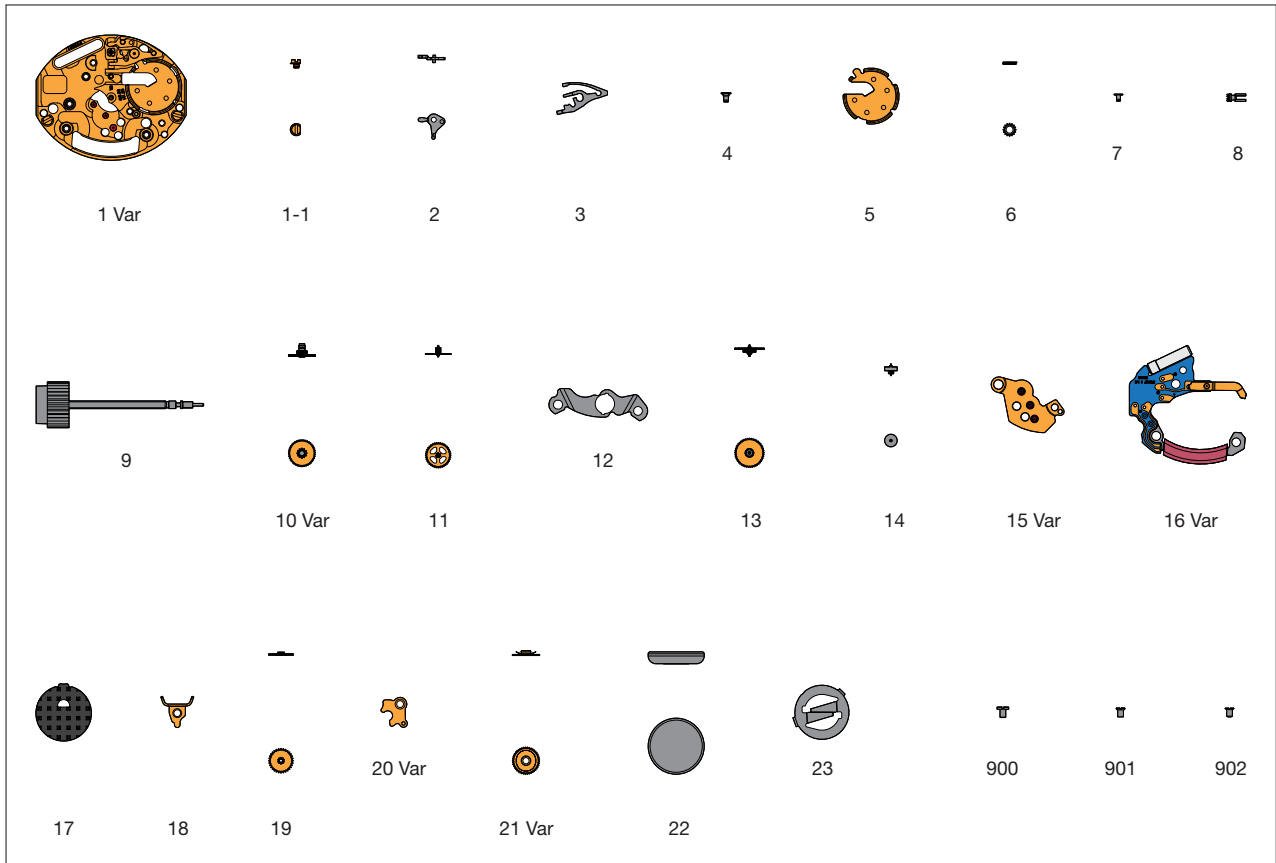

Ordre d'assemblage - Montager Reihenfolge - Order of assembly:
 Mécanisme de mise à l'heure - Zeigerwerkmechanismus - Handsetting mechanism

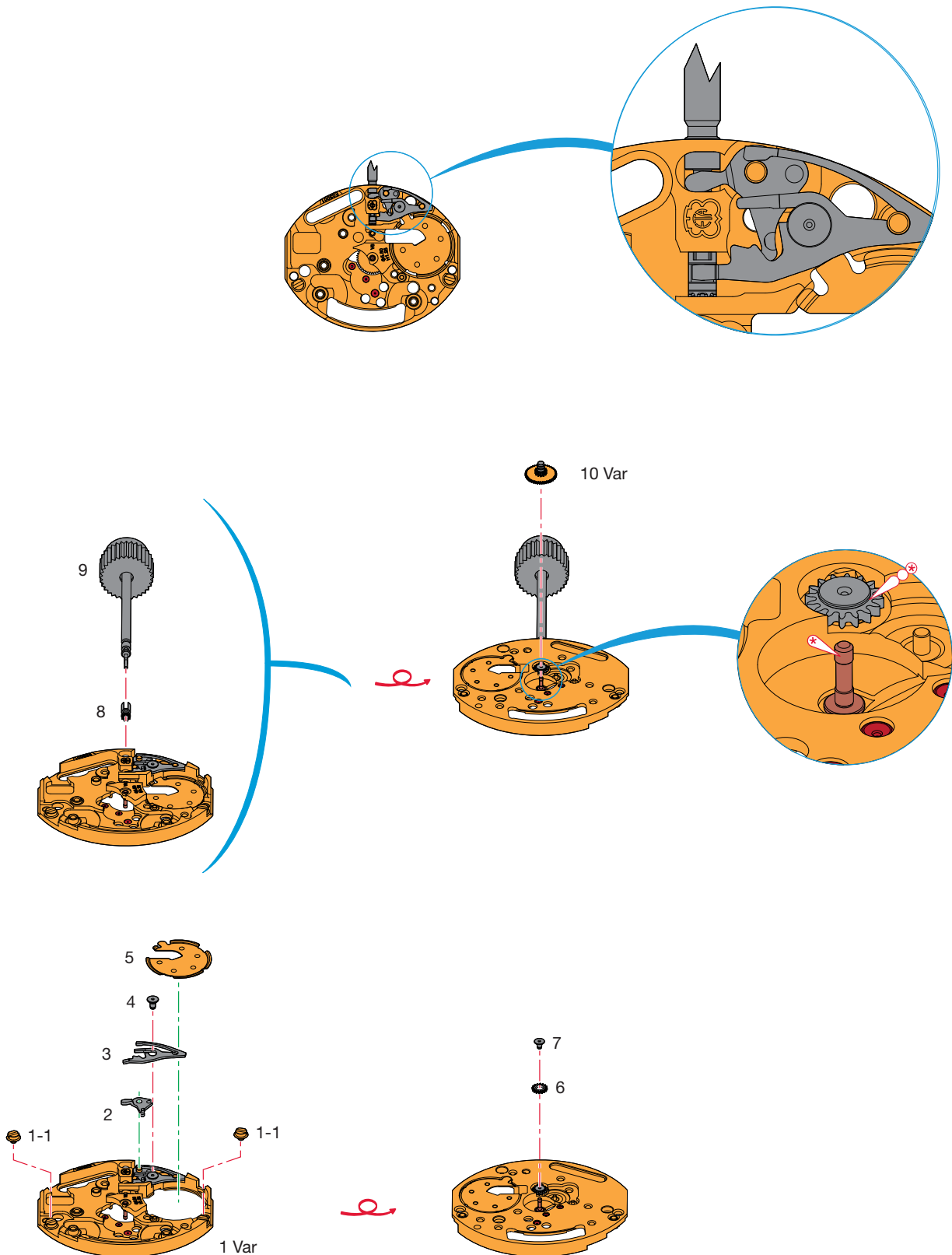

Montage du mécanisme de mise à l'heure

(Liste des fournitures par ordre d'assemblage)

Zusammenstellen des Zeigerwerkmechanismus

(Bestandteilliste in Montagereihenfolge)

Assembling of the handsetting mechanism

(Parts listed in order of assembly)

1 Var	6	
2	7	
3	8	
4	9	
5	10	

Lubrification - Schmierung - Lubrication

 Très faible quantité
Sehr kleine Menge
Very small quantity

Moebius 9014

 Très faible quantité
Sehr kleine Menge
Very small quantity

**Moebius
HP-1300**

Ordre d'assemblage - Montager Reihenfolge - Order of assembly:
 Mouvement de base - Basiswerk - Basic movement

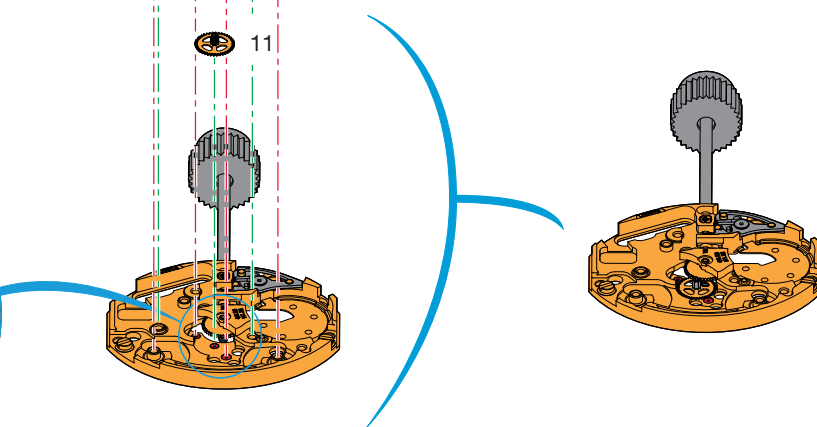
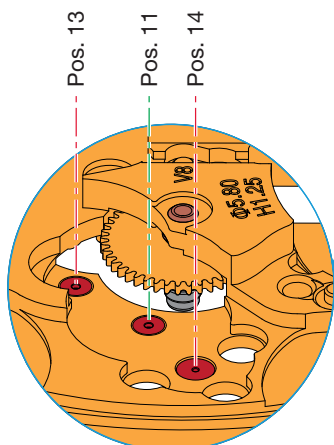
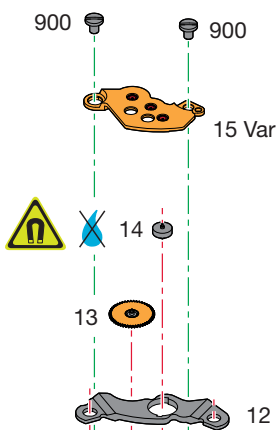
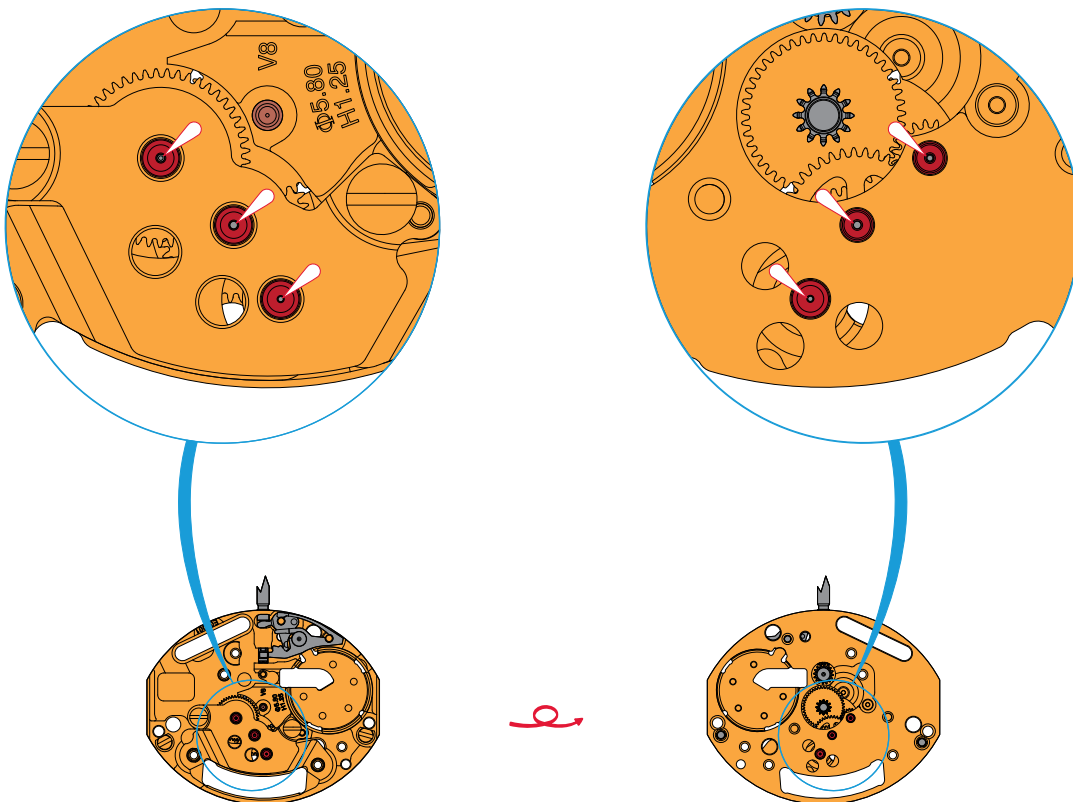

Montage du mouvement de base

(Liste des fournitures par ordre d'assemblage)

Zusammenstellen des Basiswerkes

(Bestandteilliste in Montagereihenfolge)

Assembling of the basic movement

(Parts listed in order of assembly)

11
12
13

14
15 Var
900 (2x)

Lubrification - Schmierung - Lubrication

 Très faible quantité
Sehr kleine Menge **Moebius 9014**
Very small quantity

Ne pas laver, échanger si besoin par une
fourniture d'origine livrée pré lubrifiée par
ETA SA.

 Nicht waschen. Bei Bedarf gegen ein von
ETA SA vorgeöltes Original-Stück tauschen.

Do not wash. If required, exchange for an
original prelubricated part supplied by
ETA SA.



Avant le montage, s'assurer qu'aucun copeau métallique ni aucune salissure n'est présent sur l'aimant.

Vor dem Montieren kontrollieren, dass keine metallischen Späne oder Verunreinigungen auf dem Magneten zurückgeblieben sind.

Before assembly, check that no metal filings or impurities have remained on the magnet.

Ordre d'assemblage - Montager Reihenfolge - Order of assembly:
Module électronique - Elektronik-Baugruppe - Electronic module

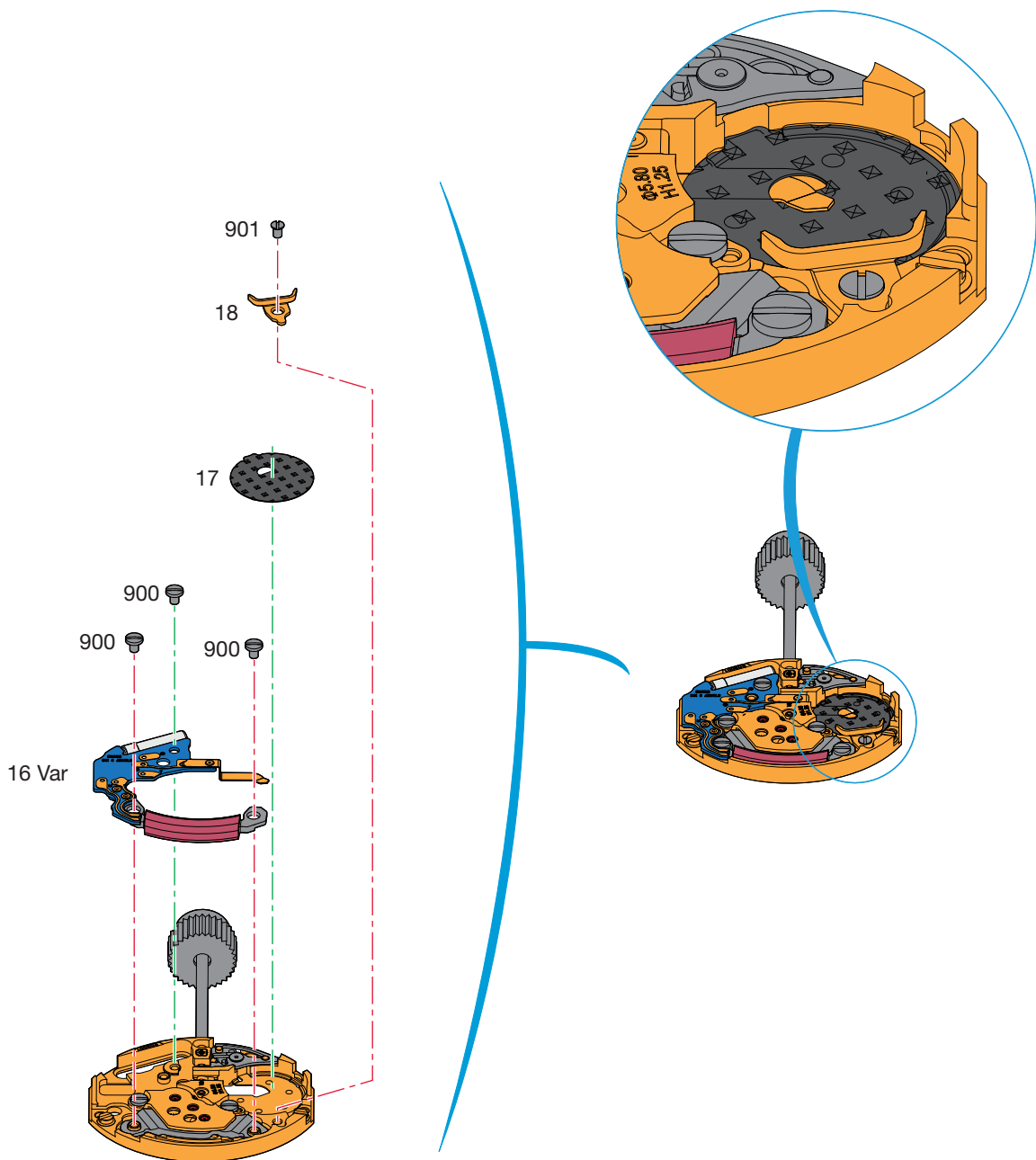

Montage du module électronique

(Liste des fournitures par ordre d'assemblage)

Zusammenstellen der Elektronik-Baugruppe

(Bestandteilliste in Montagerihenfolge)

Assembling of the electronic module

(Parts listed in order of assembly)

16 Var
900 (3x)
17

18
901 (1x)

Ordre d'assemblage - Montager Reihenfolge - Order of assembly:
Rouage - Räderwerks - Wheel train

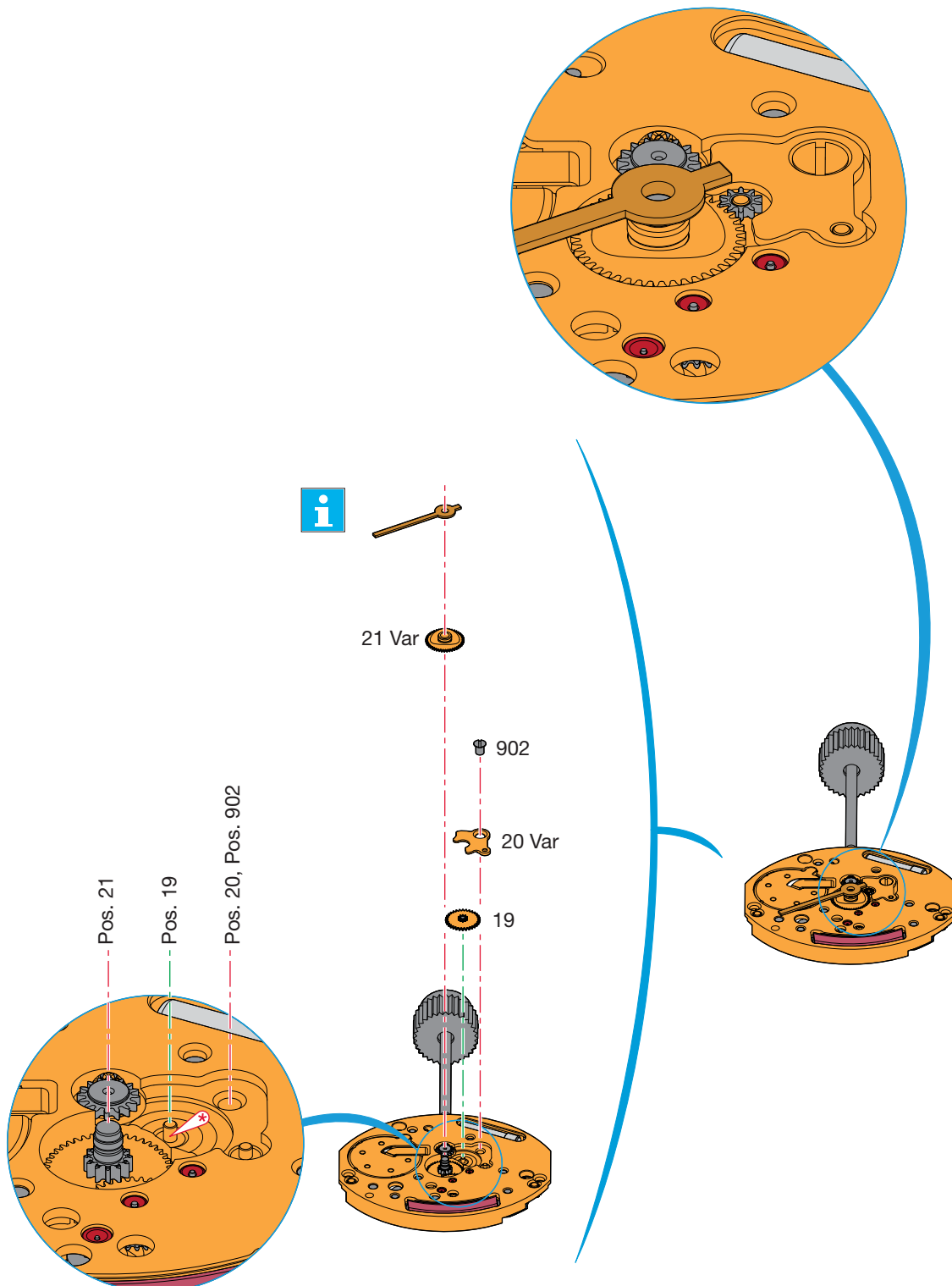

Montage du rouage

(Liste des fournitures par ordre d'assemblage)

Zusammenstellen des Räderwerks

(Bestandteilliste in Montagereihenfolge)

Assembling of the wheel train

(Parts listed in order of assembly)

19
20 Var
902 (1x)

21 Var



Pièce du client
Teil vom Kunden
Part of the customer

Ordre d'assemblage - Montagereihenfolge - Order of assembly:
Pile et du ressort de limitation de pile - Batterie und der Begrenzungsfeder der Battery - Battery and battery limiting spring

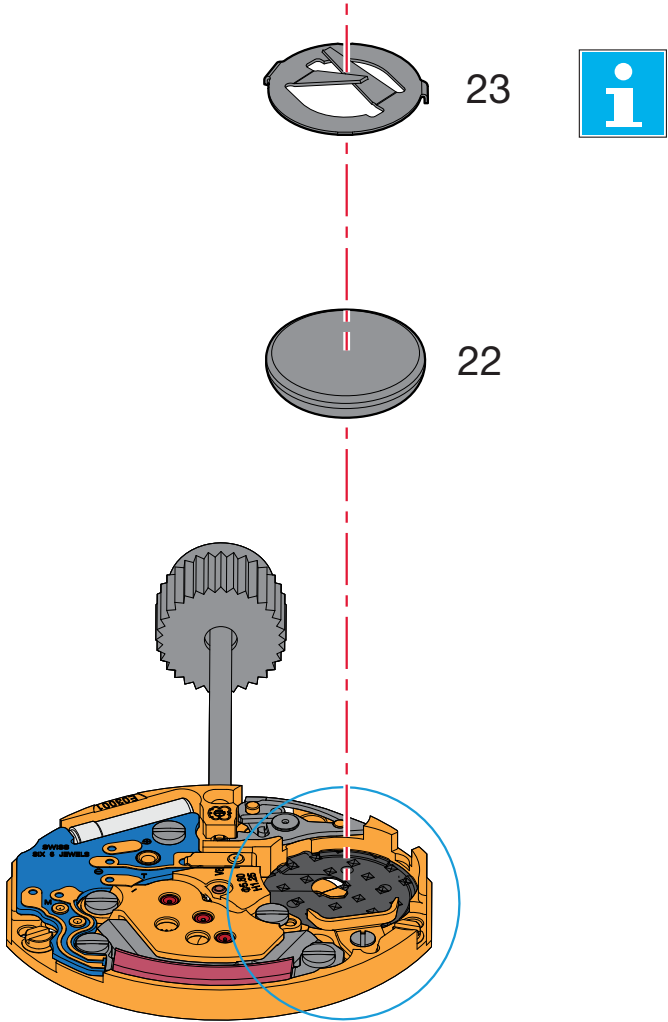

Montage de la pile et du ressort de limitation de pile

(Liste des fournitures par ordre d'assemblage)

Zusammenstellen der Batterie und der Begrenzungsfeder für Batterie

(Bestandteilliste in Montager Reihenfolge)

Assembling of the battery and the battery limiting spring

(Parts listed in order of assembly)

22
23

Pos 23:

Le ressort de limitation est nécessaire uniquement si la distance entre la pile et le fond de la boîte est trop élevée.

Pour de plus amples informations, voir:

Information Habillage
"CAGE POUR BOITE"



Die Begrenzungsfeder ist nur nötig, wenn der Abstand von der Batterie zum Gehäusoboden zu gross ist.

Für weitere Informationen siehe:

Fabrikanten Information
"UHRWERKGESTELL FÜR GEHÄUSE"

The limit spring is only necessary when the distance from the battery to the base of the casing is too far.

For further details please go to:

Manufacturing Information
"FRAME FOR CASE"

Contrôles électriques - Elektrische Kontrollen - Electrical Tests

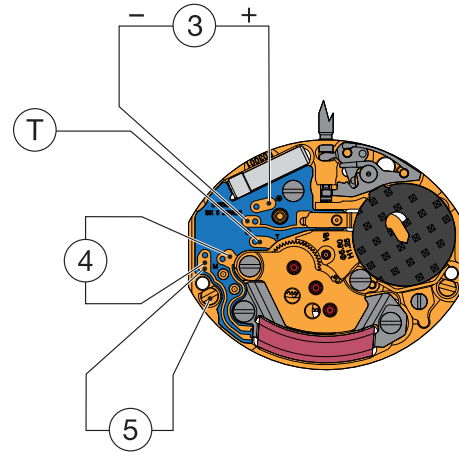
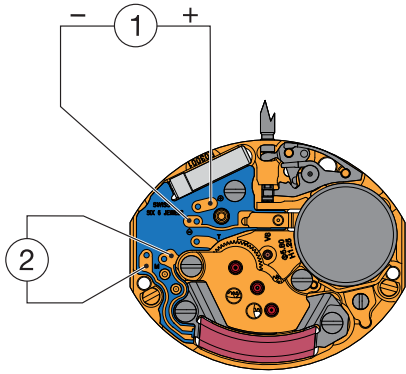

Position Messpunkt Position	Echelle de mesure Einstellung Messgerät Setting of apparatus	Mesure Messung Measurement	Contrôle Kontrolle Test	Remarques Bemerkungen Remarks
1	2 V ($R_i \geq 10 \text{ k}\Omega/\text{V}$)	1,55 V	Tension de la pile. Spannung der Batterie. Battery voltage.	Mesure avec pile. Messung mit Batterie Measurement with battery
2	1 V ($R_i > 10 \text{ k}\Omega/\text{V}$)	L'aiguille du multimètre oscille en sens + et -. Zeiger im Messgerät pulsiert im + und - Sinn. Hand of measuring apparatus oscillates in + and - direction.	Impulsion à la sortie du circuit intégré: Ausgangsimpulse am integrierten Schaltkreis: Impulses at output of integrated circuit: 3/min.	Mesure avec une pile contrôlée. Messung mit kontrollierter Batterie. Measurement with controlled battery.
3	2 V	$\leq 1,30 \text{ V}$ Mettre en contact le point T et la piste - . Commande du moteur avec 16 pas/s. T Punkt mit der - Spur verbinden. Motorantrieb mit 16 Schritten/s. Connect T point with the - conductor. Motor driven with 16 steps/s.	Limite inférieure de la tension de fonctionnement. Untere Funktionsspannungsgrenze. Lower working-voltage limit.	Mesure sans pile, avec alimentation extérieure variable. Messung ohne Batterie mit variabler Speisung von aussen. Measurement without battery, with variable external power supply.
	10 μA	$\leq 0,25 \mu\text{A}$	Consommation du mouvement. Stromaufnahme Uhrwerk. Consumption of movement.	Mesure sans pile, avec alimentation extérieure 1,55 V. Messung ohne Batterie, mit Speisegerät 1,55 V. Measurement without battery, with external power supply 1.55 V.
4	$\sim 10 \text{ k}\Omega$	1,5–1,8 k Ω	Résistance à la bobine. Spulenwiderstand. Resistance of coil.	
5	10 M Ω	$\leq 1 \text{ M}\Omega$	Isolation de la bobine. Isolation der Spule. Isolation of coil.	

Ohmmètres avec tension de mesure supérieure à 0,40 V inappropriés, tension recommandée 0,20 V.
Ohmmeter mit Prüfspannung über 0,40 V ungeeignet, empfohlene Spannung 0,20 V.
Ohmmeter with a test voltage higher than 0.40 V unsuitable, recommended voltage 0.20 V.

Les tests doivent être effectués dans une température ambiante entre 20° C et 25° C.
Die Tests sind bei einer Umgebungstemperatur zwischen 20° C und 25° C durchzuführen.
The tests must be conducted at an ambient temperature of between 20° C and 25° C.

Extraction de la tige de mise à l'heure

Placer la tige de mise à l'heure en position 1 avant de presser légèrement, avec un outil, sur le point de la tirette (voir le schéma).

Entfernen der Stellwelle

Erst die Stellwelle in Position 1 platzieren, dann zum Lösen der Stellwelle mit einem Werkzeug leicht auf den Punkt auf dem Winkelhebel drücken (siehe auch Skizze).

Extracting the stem

The handsetting stem must be placed in position 1 before pressing gently on the point of the lever using a tool to release the handsetting stem (see diagram).

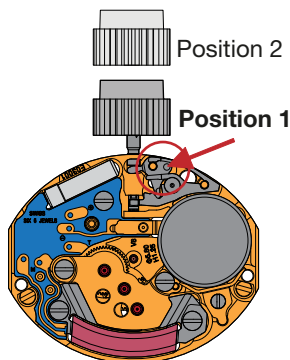

Lubrification

Après le nettoyage, la lubrification des fonctions doit être extrêmement faible. Voir plan d'assemblage.

Schmierung

Zur Schmierung nach einer Reinigung des Werkes dürfen nur ganz geringe Mengen Schmiermittel verwendet werden. Siehe Montageplan des Werkes.

Lubrification

After cleaning, the lubrication of the functional surfaces must be extremely thin. See assembly procedure.

Contrôle de marche instantanée

Le contrôle de la marche du mouvement devra obligatoirement se faire à l'aide d'un appareil permettant de capter les impulsions du moteur et permettant également une intégration de 60 secondes.

Gangkontrolle

Die Gangkontrolle des Werkes muss mit einem Gerät zur Aufnahme der Motorimpulse und einer Integrationszeit von 60 Sekunden durchgeführt werden.

Checking the instantaneous rate

Checking of the instantaneous rate of the movement requires specialized equipment, capable of picking up and integrating the motor impulses over a span of 60 seconds.

Pose de la pile



Glisser la pile contre la bride + pos. 18.

Ensuite, presser la pile au fond de son logement.

Setzen der Batterie

Die Batterie gegen den Bügel + Pos. 18 einlegen.

Danach die Batterie in das Batteriefach drücken.

Fitting the battery

Slide the battery against the bridle + pos. 18.

Then, press in the battery.

Les montres ne doivent pas être stockées avec la couronne en position 2* (augmentation de la consommation !)

* Tige tirée.

Die Uhren dürfen nicht mit der Krone in Position 2* gelagert werden (erhöhter Stromverbrauch !)

* Stellwelle gezogen.

The watches must not be stocked with the crown in position 2* (the current consumption is higher !)

* Winding stem pulled out.



Pour des informations concernant les aiguillages voir:

Information Habillage

Plan:
*AIGUILLAGES
ZEIGERWERKHÖHEN
HAND FITTING HEIGHTS*



Für Informationen betreffend der Zeigerwerkhöhen siehe:

Fabrikanten Information

Zeichnung:
*AIGUILLAGES
ZEIGERWERKHÖHEN
HAND FITTING HEIGHTS*



For information regarding hand fitting heights see:

Manufacturing Information

Drawing:
*AIGUILLAGES
ZEIGERWERKHÖHEN
HAND FITTING HEIGHTS*

Cette page est laissée vide
intentionnellement en cas d'impression
au format A3.

Diese Seite wird absichtlich leer
gelassen für den Fall, dass im
A3-Format gedruckt wird.

This page has deliberately been
left blank in case of A3 format
printing.

**Modifications comparées aux versions
précédentes du document****Änderungen gegenüber vorher-
gehenden Dokumentversionen****Modifications compared with previous
document versions**

Version	Date Datum Date	Modifications	Änderungen	Modification	Page Seite Page
12	17.02.2020	Correction chapitre contrôles électriques (consommation mouvement)	Korrektur Elektrische Kontrollen (Stromaufnahme Uhrwerk)	Correction electrical tests (consumption of movement)	16
11	07.04.2017	Correction symbole	Korrektur Symbol	Correction symbol	1
10	05.01.2017	Nouvelles illustrations	Neue Illustrationen	New illustrations	6, 8, 10, 12
09	22.06.2016	Corrections pos. 4 et 5	Korrekturen Pos. 4 und 5	Corrections pos. 4 and 5	16
08	10.08.2015	Adaptation variante et numéro GTIN	Anpassung Variante und GTINnr.	Adaptation variant and GTIN number	3-13
		Ctrl électrique	Elektrische Werte	Electricals values	14
07	27.04.2012	Nouvelle adresse	Neue Adresse	New address	1, 4, 16
		Nouveau plan	Neue Zeichnung	New drawing	12
06	22.06.2011	Ajouter texte chapitre côntr. électriques	Ergänzung Text Kapitel Elektrische kontr.	Addition text chapter electrical tests	11
05	19.10.2010	Modification impulsions	Änderung Impulse	Modification impulses	10
04	22.10.2009	Modification texte	Änderung Texte	Modification text	3-4
		Nouveau layout	Neues Layout	New layout	1-12
03	10.08.2007	Contrôles électriques (pos. 1, 3, 5)	Elektrische Kontrolle (Pos. 1, 3, 5)	Electrical tests (pos. 1, 3, 5)	6
		Couple minimum pour dévisser	Minimales Drehmoment zum Lösen	Minimum torque for loosening	3-4
		Nouveaux logos	Neue Logos	New logos	1, 8
02	14.11.2005	Roue intermédiaire (203) et rotor (4211) retournés	Zwischenrad (203) und rotor (4211) gedreht	Intermediate wheel (203) and rotor (4211) returned	3
		Polarité mesures et alimentation	Polarität Messungen und Speisungen	Polarity of measures and power supply	6
01	06.01.2004	Version de base	Basis Version	Basic version	--

Sous réserve de toutes modifications.

Änderungen vorbehalten.

All modifications reserved.

**Ce document se trouve sur le
ETAshop B2B:****www.eta.ch**

- ETAshop B2B
- calibre correspondant
- Documents techniques

**Dieses Dokument finden Sie im
ETAshop B2B:****www.eta.ch**

- ETAshop B2B
- entsprechender Kaliber
- Technische Dokumente

**This document can be found on the
ETAshop B2B:****www.eta.ch**

- ETAshop B2B
- relevant calibre
- Technical Documents



ETA^{SA}
MANUFACTURE HORLOGÈRE SUISSE
DEPUIS 1793

PRODUCT & COMMUNICATION

Bahnhofstrasse 9
2540 Grenchen
Switzerland

Phone +41 (0)32 655 71 11

contact@eta.ch
www.eta.ch