



8 3/4''' ETA F04.105

IH F04105 FDE 700090 05 27.10.2021

Spécifications techniques



Technologie HeavyDrive :

Heavy drive permet une gestion intelligente des chocs sur l'aiguille de seconde et offre de nouvelles possibilités de design d'aiguilles. Cette technologie fait directement référence aux balourds d'aiguilles. Un nouveau circuit intégré (IC) est à l'origine de cette technologie qui permet la détection, puis la gestion intelligente d'un choc. Lors de ce dernier, l'IC va ordonner au moteur d'envoyer une force contraire à celle induite par le choc, de manière à bloquer l'aiguille le temps de la secousse. Cette contre-impulsion évite un saut d'aiguille accidentel et permet de diminuer des restrictions de poids pour leur réalisation. Un déséquilibre significativement supérieur aux aiguilles ordinaires est ainsi toléré par cette technologie. (voir dessin : « AIGUILLAGES »)

1. Forme et genre

Calibre rond	8 3/4'''
Quartz :	32'768 Hz
Rubis :	3

2. Dimensions en mm

Diamètre total :	20,00
Diamètre d'encourage :	19,40
Hauteur totale du mouvement :	2,50
Hauteur sur pile (n° 364) :	2,65
Hauteur sur pile (n° 377) :	3,10

Technische Spezifikationen



HeavyDrive-Technologie:

HeavyDrive ermöglicht ein intelligentes Management der Stöße auf den Sekundenzeiger und bietet neue Möglichkeiten für das Zeigerdesign. Diese Technologie steht in direktem Bezug zur Zeigerunwucht. Das Herzstück dieser Technologie bildet ein neuer integrierter Schaltkreis (IC), der einen Stoss erkennt und ihm auf eine intelligente Weise entgegenwirkt. Tritt ein Stoss auf, so befiehlt der IC dem Motor, eine Gegenkraft auszulösen, die den Zeiger während der Stossdauer festhält. Dieser Gegenimpuls verhindert, dass der Zeiger zufällig springt und erleichtert die Herstellung der Zeiger durch weniger Gewichtsbeschränkungen. Im Vergleich zu herkömmlichen Zeigern lassen sich mit dieser Technologie also wesentlich höhere Unwuchten bewältigen. (siehe Zeichnung: «ZEIGERWERKHÖHEN»)

1. Form und Art

Rundes Kaliber	8 3/4'''
Quarz:	32'768 Hz
Steine:	3

2. Abmessungen in mm

Gesamtdurchmesser:	20,00
Gehäusepassungsdurchmesser:	19,40
Gesamt-Uhrwerkhöhe:	2,50
Höhe auf Batterie (Nr. 364):	2,65
Höhe auf Batterie (Nr. 377):	3,10

Technical specifications



HeavyDrive technology:

HeavyDrive allows intelligent management of shocks on the second hand and provides new possibilities when it comes to hand design. This technology applies directly to hand imbalance. A new integrated circuit (IC) is at the heart of the technology, which allows the detection and intelligent management of shocks. For the latter, IC orders the motor to send a counter force to that induced by the shock in order to block the hand at the time of vibration. This counter-impulse prevents the hand skipping accidentally and allows a reduction in weight restrictions in order to implement it. This means the technology tolerates an unbalance significantly greater than normal hands. (see drawing: 'HAND FITTING HEIGHTS')

1. Shape and type

Round caliber	8 3/4'''
Quartz:	32'768 Hz
Jewels:	3

2. Dimensions in mm

Overall diameter:	20.00
Case fitting diameter:	19.40
Overall movement height:	2.50
Height on battery (no. 364):	2.65
Height on battery (no. 377):	3.10



3. Fonctions

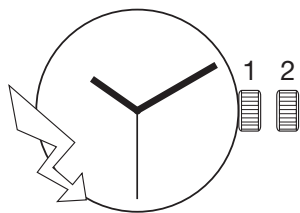

Affichage analogique :
heures, minutes, seconde au centre.
Indicateur de fin de vie de pile (EOL).

4. Manipulations et corrections

Tige de mise à l'heure à 2 positions:

- Pos. 1 Position de marche (neutre).
- Pos. 2 Mise à l'heure avec stop seconde et disjoncteur de stockage.

5. Principe de construction

Platine et pont fabriqués en laiton, dorés.

Le calibre est équipé d'un indicateur de fin de vie de pile (EOL) par avance de l'aiguille de secondes toutes les 4 secondes et d'un moteur asservi.

Moteur pas à pas ETA 180°/s.
Le réglage de la marche programmé dans l' IC se fait en usine uniquement.
Mouvement protégé par un couvre-module métallique côté rouage.

1 impulsion/s.

Module électronique.

6. Habillage

Le cadran peut être maintenu par 2 fixateurs de cadran.

Positions des pieds de cadran voir dessin :

« INDICATIONS POUR CADRAN ».

Fixation du mouvement par 2 brides d'emboîtement ou 2 vis de fixation.

3. Funktionen

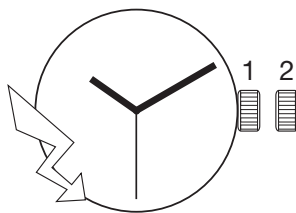

Analoganzeige:
Stunden, Minuten, Zentrumssekunde.
Batterie-End-Anzeige (EOL).

4. Manipulationen und Korrekturen

Zeigerstellwelle mit 2 Stellungen:

- Pos. 1 Gangposition (neutral).
- Pos. 2 Uhrzeit-Einstellung mit Sekundenstopp und Unterbrecher zur Lagerung.

5. Konstruktionsprinzip

Werkplatte und Brücke aus Messing hergestellt, vergoldet.

Der Kaliber ist mit einer Batterie-End-Anzeige (EOL) durch Vorrücken des Sekundenzeigers alle 4 Sekunden und mit einer Steuerung der Motorimpulse ausgerüstet.

Schrittmotor ETA 180°/s.
Die Gangregulierung im IC wird ausschließlich in der Fabrik programmiert.
Uhrwerk auf der Räderwerkseite durch eine Metall-Deckplatte für Baugruppe geschützt.

1 Impuls/s.

Elektronik-Baugruppe.

6. Ausstattung

Das Zifferblatt kann durch 2 Zifferblatthalter gehalten werden.

Positionen der Zifferblattfüsse siehe Zeichnung:

« ANGABEN FÜR ZIFFERBLATT ».

Uhrwerkbefestigung durch 2 Befestigungsplättchen oder 2 Schrauben für Befestigungsplättchen.

3. Functions

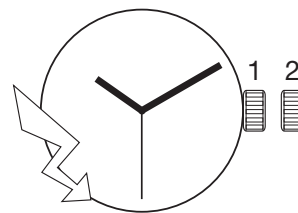

Analogue display:
hours, minutes, central second.
End-of-life display (EOL).

4. Handling and corrections

Hand setting stem with 2 positions:

- Pos. 1 Running position (neutral).
- Pos. 2 Time setting with stop second and storage breaker.

5. Principle of construction

Main plate and bridge made of brass, gilt.

The caliber is equipped with a battery end-of-life display (EOL), where the second hand advances every 4 seconds, and an adaptive controlled drive system.

Stepping motor ETA 180°/s.
The rate adjustment in the IC is only programmed in the factory.
Movement protected by metal module cover on the wheel train side.

1 impulse/s.

Electronic module.

6. External parts

The dial can be fixed by means of 2 dial fasteners.

Positions of the dial feet see drawing:

'INDICATIONS FOR DIAL'.

Movement fixed by 2 casing clamps or 2 casing screws.

Emboîtage

Afin d'éviter des dégâts importants au mouvement lors de chocs accidentels sur la couronne de mise à l'heure, contrôler lors de l'emboîtage que l'espace entre la couronne et la carrure soit de 0,10 mm au maximum (voir dessin :

« TIGE : LONGUEUR, POSITION COURONNE »).

L'emploi d'une couronne vissée rend caduque cette restriction.

Aiguilles

Norme pour balourds d'aiguilles :
« INFORMATION SPECIFIQUE n° 71 ».

Partagement des aiguilles :
« INFORMATION SPECIFIQUE n° 78 ».

Le respect des spécifications techniques garantit la résistances aux chocs (balourd) ainsi qu'un bon fonctionnement du mouvement (masse/inertie) selon les normes en vigueur.

Pose des aiguilles

Pour la pose des aiguilles (aiguilles de travail ou aiguilles du client) ETA SA recommande fortement d'utiliser les outils suivants :

- Porte-pièce avec appui central pour la pierre et un dégagement pour le pivot de la roue de seconde au centre.

Les forces de chassages ne doivent pas dépasser les valeurs indiquées sur le dessin : « AIGUILLAGES ».

Uhrwerkeinbau

Zur Vermeidung von grösseren Schäden am Uhrwerk infolge von unbeabsichtigten Schlägen auf die Krone der Stellwelle muss beim Uhrwerkeinbau der Abstand zwischen Krone und Gehäusemittelteil überprüft werden, er darf höchstens 0,10 mm betragen (siehe Zeichnung: «STELLWELLE: LAENGE, KRONENPOSITION»).

Diese Einschränkung gilt nicht, wenn eine einschraubbare Krone verwendet wird.

Zeiger

Norm für Zeigerunwuchten:
«SPEZIFISCHE INFORMATION Nr. 71».

Zeigerabstand:
«SPEZIFISCHE INFORMATION Nr. 78».

Die Einhaltung der technischen Spezifikationen garantiert die Stossicherheit (Unwucht), wie auch die Funktionstüchtigkeit des Uhrwerks (Masse/Trägheit) gemäss den anwendbaren Normen.

Zeigersetzen

Für das Zeigersetzen (Arbeitszeiger oder Zeiger vom Kunden) empfiehlt ETA SA dringendst die Verwendung der folgenden Werkzeuge:

- Werkstückhalter mit zentraler Auflage für den Stein und Aussparung für den Zapfen des Zentrumsekundenrades.

Der Aufpressdruck darf die auf der Zeichnung: «ZEIGERWERKHÖHEN» angegebenen Werte nicht übersteigen.

Casing

To prevent major damage to the movement if the handsetting stem crown is inadvertently knocked, make sure that the gap between the crown and the middle part of the case is no more than 0.10 mm when fixing the movement in (see drawing: 'STEM: LENGTH, CROWN POSITION').

This restriction does not apply if using a screw-in crown.

Hands

Standard for hand unbalance:
'SPECIFIC INFORMATION no. 71'.

Hand spacing:
'SPECIFIC INFORMATION no. 78'.

Adhering to the technical specifications will ensure shock resistance (unbalance) and proper functioning of the movement (mass/inertia) in accordance with the applicable standards.

Fitting the hands

When fitting hands (working hands or customer hands), ETA SA strongly recommends using the following tools:

- Movement holder with central support for the jewels and a recess for the central-second wheel pivot.

The press-in force must not exceed the values indicated on the drawing: 'HAND FITTING HEIGHTS'.

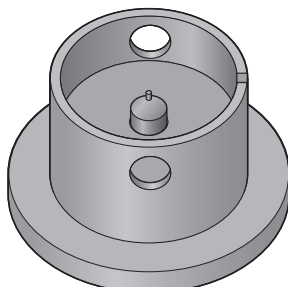

Pose des aiguilles

La pose de l'aiguilles des heures, de l'aiguille des minutes et, si présente, de l'aiguille des secondes doit se faire de manière à ce que toutes les aiguilles soient parfaitement alignées à 12 heures (indexage).

Toute tentative de rectification de la position des aiguilles au moyen d'un outil provoquera la destruction du rouage.

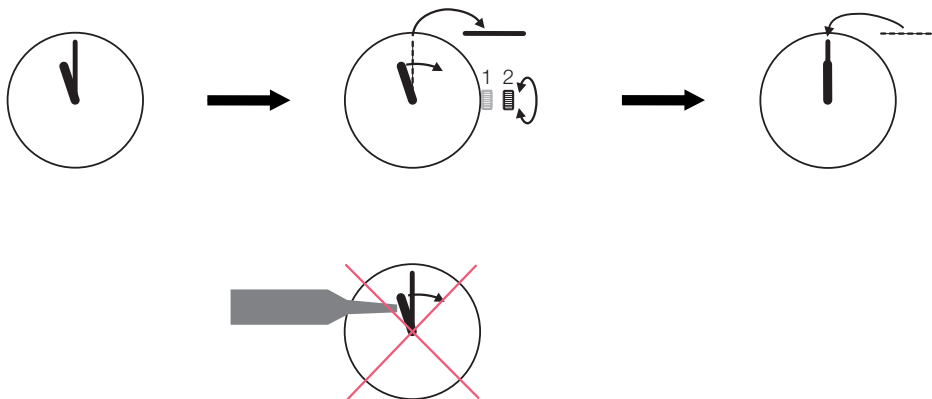

Pour la pose des aiguilles, utiliser impérativement un porte-pièce avec des appuis.

Indications pour couronne

L'utilisation d'une couronne vissée dans la carrure est admise moyennant le respect des forces F_{min} et F_{max} spécifiées (voir dessin : « COURONNE VISSEE : POSITIONS »).

Extraction de la tige de mise à l'heure

Placer la tige de mise à l'heure en position 1 avant de presser légèrement, avec un outil, sur le point de la tirette (voir le schéma).

Zeigersetzen

Das Setzen der Stundenzeigers, des Minutenzeigers und, falls vorhanden, des Sekundenzeigers muss so erfolgen, dass alle Zeiger perfekt auf 12 Uhr ausgerichtet sind (Indexierung).

Jeglicher Versuch, die Zeigerposition mit Hilfe eines Werkzeugs zu korrigieren, führt zur Zerstörung des Uhrwerks.

Für das Zeigersetzen muss zwingend ein Werkstückhalter mit den entsprechenden Auflagen verwendet werden.

Angaben für die Krone

Eine im Gehäusemittelteil einschraubbare Krone kann verwendet werden, wenn sie den detailliert angegebenen Kräften F_{min} und F_{max} entspricht (siehe Zeichnung: «GESCHRAUBTE KRONE: STELLUNGEN»).

Entfernen der Zeigerstellwelle

Zuerst die Zeigerstellwelle in Position 1 platzieren. Dann zum Lösen der Zeigerstellwelle mit einem Werkzeug leicht auf den Punkt auf dem Winkelhebel drücken (siehe auch Skizze).

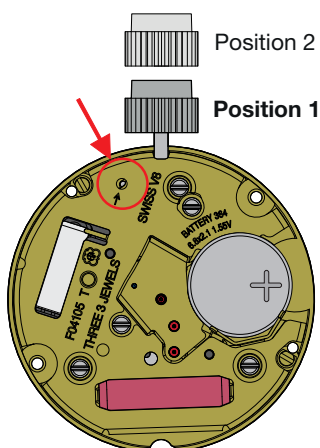

Fitting the hands

The hour hand, the minute hand and, if existing, the second hand must be fitted with all the hands perfectly aligned to 12 o'clock (indexing).

Any attempt to correct the position of the hands using a tool will destroy the gear train.

When fitting hands, a part holder with suitable supports must be used.

Indications for the crown

A screw-in crown may be used in the case middle if it complies with the forces F_{min} and F_{max} (see drawing: 'SCREWED CROWN: POSITIONS').

Extracting the hand setting stem

The hand setting stem must be placed in position 1 before pressing gently on the point of the lever using a tool to release the hand setting stem (see diagram).

7. Outillage

Ces outils peuvent être commandés sur le site ETAshop B2B à l'aide du numéro d'article :

Porte-pièce n° 7613226031555 pour ouvrir et fermer les fixateurs de cadran.

Porte-pièce « presse-tirette » n° 7613226032897 pour enlever la tige de mise à l'heure.

Porte-pièce 8 3/4" pour poser les aiguilles au centre.

8. Alimentation

Pile à l'oxyde d'argent
U = 1,55 V, type « Low drain ».

Pile Ø 6,80 mm, hauteur 2,15 mm
Capacité 20 mAh (Renata)

Renata 364, Varta V364,
Energizer 364, SR 621 SW.

Pile Ø 6,80 mm, hauteur 2,60 mm
Capacité 28 mAh (Renata)

Renata 377, Varta V377,
Energizer 377, SR 626 SW.

Remarque :

Une alimentation fiable est garantie si la hauteur H1 indiquée dans le dessin : « CAGE POUR BOÎTE » est respectée.

9. Ressort de limitation de la pile

ETA fournit un ressort de limitation de pile pour ce mouvement.

Avec un ressort de limitation pile, une alimentation électrique est garantie si:

H1 = 2,54 mm - 2,95 mm

(hauteur de pile 2,15 mm)

H1 = 2,99 mm - 3,40 mm

(hauteur de pile 2,60 mm).

Pour H1 en dessous de ces valeurs, l'utilisation du ressort de limitation de pile est en principe possible. Cependant, il faut vérifier si les forces générées par le ressort ont un effet indésirable sur le boîtier (par ex. déformation) ou sur le fonctionnement de la montre.

Pour insérer correctement le ressort de limitation de la pile dans le mouvement, voir dessin « RESSORT DE LIMITATION DE PILE », page 13.

7. Werkzeuge

Diese Werkzeuge können mit der Artikelnummer auf der Website ETAshop B2B bestellt werden:

Werkstückhalter Nr. 7613226031555 zum Öffnen und Schliessen der Zifferblatthalter.

Werkstückhalter «presse-tirette» Nr. 7613226032897 zum Herausnehmen der Stellwelle.

Werkstückhalter 8 3/4" zum Setzen der Zentrumzeiger.

8. Stromversorgung

Silberoxyd-Batterie
U = 1,55 V, Typ «Low Drain».

Batterie Ø 6,80 mm, Höhe 2,15 mm
Kapazität 20 mAh (Renata)

Renata 364, Varta V364,
Energizer 364, SR 621 SW.

Batterie Ø 6,80 mm, Höhe 2,60 mm
Kapazität 28 mAh (Renata)

Renata 377, Varta V377,
Energizer 377, SR 626 SW.

Bemerkung:

Bei Einhaltung der in der Zeichnung: «UHRWERKGESTELL FÜR GEHÄUSE» angegebenen Höhe H1 ist eine zuverlässige Stromversorgung gewährleistet.

9. Batteriebegrenzungsfeder

ETA stellt für dieses Uhrwerk eine Batteriebegrenzungsfeder zu Verfügung.

Mit einer Batteriebegrenzungsfeder ist eine Stromversorgung gewährleistet, wenn:

H1 = 2,54 mm - 2,95 mm

(Batteriehöhe 2,15 mm)

H1 = 2,99 mm - 3,40 mm

(Batteriehöhe 2,60 mm).

Für H1 unterhalb dieser Werte ist der Einsatz der Batteriebegrenzungsfeder grundsätzlich möglich. Es sollte jedoch überprüft werden, ob die durch die Feder erzeugten Kräfte einen unerwünschten Einfluss auf das Gehäuse (z.B. Deformation) oder die Funktionalität der Uhr haben.

Um die Batteriebegrenzungsfeder korrekt im Uhrwerk einzusetzen, siehe Zeichnung «BEGRENZUNGSFEDER FUER BATTERIE» Seite 13.

7. Tools

These tools can be ordered on the website ETAshop B2B using the item number:

Movement holder no. 7613226031555 for opening and closing the dial fasteners.

Movement holder 'presse-tirette' no. 7613226032897 for extracting the hand setting stem.

Movement holder 8 3/4" for fitting the central hands.

8. Current supply

Silver oxide battery
U = 1.55 V, 'Low Drain' type.

Battery Ø 6.80 mm, height 2.15 mm
Capacity 20 mAh (Renata)

Renata 364, Varta V364,
Energizer 364, SR 621 SW.

Battery Ø 6.80 mm, height 2.60 mm
Capacity 28 mAh (Renata)

Renata 377, Varta V377,
Energizer 377, SR 626 SW.

Remark:

A reliable current supply is guaranteed if height H1 indicated on the drawing: 'FRAME FOR CASE' is respected.

9. Battery limiting spring

ETA provides a limiting spring for this movement.

With a limiting spring, the current supply is guaranteed when:

H1 = 2.54 mm - 2.95 mm

(battery height 2.15 mm)

H1 = 2.99 mm - 3.40 mm

(battery height 2.60 mm).

for H1 below these values, the use of the limiting spring is in principle possible. However, it must be checked whether the forces generated by the spring have an undesirable effect on the case (e.g. deformation) or on the performance of the watch.

In order to insert the battery limiting spring correctly into the movement, refer to drawing 'BATTERY LIMITING SPRING', page 13.

10. Performances

10. Leistungen

10. Performances

Critères Kriterien Criteria	Conditions Bedingungen Conditions	minimal minimal minimum	typique typisch typical	maximal maximal maximum	unités Einheiten units
Conditions générales, sauf indication contraire Allgemeine Bedingungen, sofern nicht anders festgelegt General conditions, unless otherwise specified	U = 1,55 V T = 25° C				
Marche instantanée à 25° C Momentaner Gang bei 25° C Instantaneous rate at 25° C		-0,3		+0,5	s/d
Période d'inhibition Inhibitions-Periode Inhibition period			60		s
Consommation mouvement Stromaufnahme Uhrwerk Power consumption movement			0,80*	1,20*	µA
Température de fonctionnement Betriebstemperatur Operating temperature		0		+50	° C
Résistance aux chocs Stossicherheit Shock-resistance	NIHS 91 – 10	conforme konform conform			
Résistance aux champs magnétiques Magnetfeldabschirmung Resistance to magnetic influences	norme magnétique Magnetismus-Norm magnetism standard	1600 20			A/m Oe
Couple utile Drehmoment Useful torque		4,0	6,5		µNm
Autonomie théorique de pile Theoretische Autonomie der Batterie Autonomy theoretic of battery	avec pile mit Batterie with battery	20 mAh (H = 2,15 mm) 28 mAh (H = 2,60 mm)	34* 48*		mois Monate months
CEM / Compatibilité électromagnétique EMV / Elektromagnetische Verträglichkeit EMC / Electromagnetic compatibility	EN 50082-1, EN 50081-1	CE Conforme CE Konform CE Conform			
<p>* En pratique, pour les mouvements à très faible consommation, l'autonomie maximum sera donnée par la durée de vie intrinsèque de la pile. * In der Praxis ergibt sich für Werke mit sehr tiefem Verbrauch die maximale Autonomie aus der jeweiligen Lebensdauer der Batterie. * In practice, for movements with very low consumption, the maximum autonomy is given by the specific length of life of the battery.</p>					

11. Contrôle de la marche

La mesure de la marche ne peut se faire qu'avec un appareil permettant une mesure pendant 60 secondes ou un multiple de 60 secondes.

La mesure de la marche doit avoir lieu à une température comprise entre 20° C et 25° C.

La mesure de la marche n'est pas possible pendant les premières 60 secondes après alimentation.

11. Gangkontrolle

Der Gang kann nur mit einem Instrument gemessen werden, das eine Messung während einer Zeitspanne von 60 Sekunden oder einem Vielfachen davon erlaubt.

Die Gangmessung muss bei einer Temperatur zwischen 20° C und 25° C erfolgen.

In den ersten 60 Sekunden nach dem Einschalten der Stromversorgung kann der Gang nicht gemessen werden.

11. Checking the rate

The rate must be checked with an instrument that allows measuring over one or several periods of 60 seconds.

The rate must be measured at a temperature between 20° C and 25° C.

The rate cannot be measured within 60 seconds of powering on.

12. Marquage CE



Les mouvements quartz sans usage d'ondes électromagnétiques ne sont pas concernés par la directive CE 89/336/EEC et ne doivent pas être marqués avec le logo CE.

12. CE-Markierung



Quarzwerte, welche keine elektromagnetischen Wellen verwenden, sind von der Richtlinie CE 89/336/EEG nicht betroffen und dürfen nicht mit der CE-Kennzeichnung versehen werden.

12. CE marking



Quartz movements that do not use electromagnetic waves are not concerned by the directive CE 89/336/EEC and must not carry the CE logo.

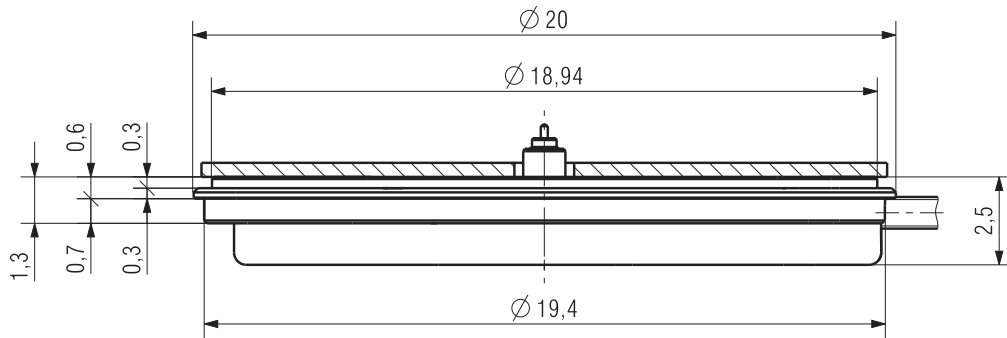

* L'épaisseur maximum du cadran varie selon la hauteur d'aiguillage (voir plan Aiguillage)
 Die maximale Zifferblattdicke ändert sich gemäss der Zeigerwerkhöhe (siehe Zeichnung Zeigerwerkhöhe)
 The maximum thickness of dial varies according to the hand fitting height (see drawing hand fitting heights)

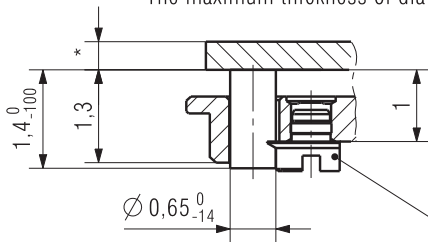

Fixation du cadran par clef
 Zifferblattbefestigung durch Schlüssel
 Dial fixed with key

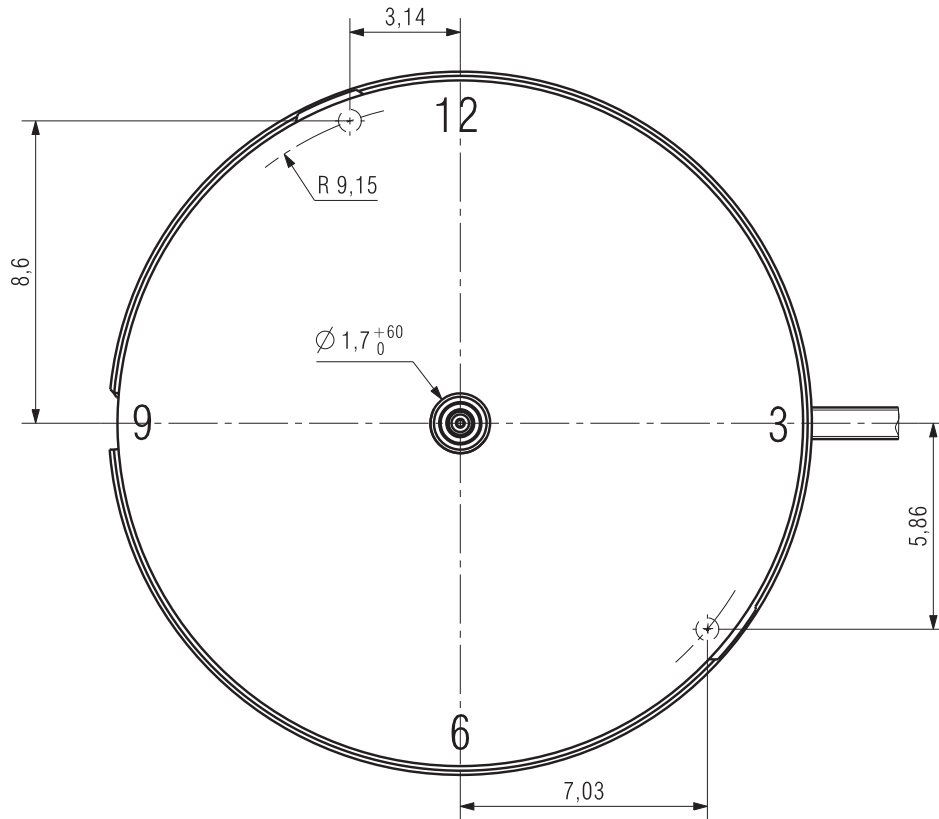

Kaliber / Calibre / Caliber F04.105 F04.402		Massstab Echelle Scale --		CATIA V5		
			Masse in mm Dimensions en mm Dimensions in mm	Tol.1/1000 mm		
INDICATIONS POUR CADRAN ANGABEN FÜR ZIFFERBLATT INDICATIONS FOR DIAL			Version	Revision	Blatt Feuille Sheet	
			Z1156747	00	00	01/01
ETA SA MANUFACTURE HORLOGÈRE SUISSE DEPUIS 1793	Ersatz für/En remplacement de/Remplacement for	Klass. ZVACC		KUN		
	Aenderung/Modification	Ursprung Erzeugung Création Origine Creation Original	Version Erzeugung Création Version Creation Version	Freigegeben Libéré Released		
A COMPANY OF THE SWATCH GROUP			15.03.2018	KLO	03.05.2018	RYS

Nous nous réservons tous les droits sur ce document. Il est confié au destinataire. Il ne peut, sans notre autorisation écrite, être copié, reproduit, communiqué à des tiers.
 Für dieses Dokument behalten wir uns alle Rechte vor. Es ist nur für den Empfänger bestimmt. Ohne unsere schriftliche Bewilligung darf es nicht kopiert, vervielfältigt und Dritten zugänglich gemacht werden.
 We reserve all rights for this document. It is meant for the recipient only and it may not be copied, printed or given to a third person without our written permission.

Ajustement aiguille des heures
Stundenzeigerpassung
Hour hand fitting

Ajustement aiguille des minutes
Minutenzeigerpassung
Minute hand fitting

Ajustement aiguille des secondes
Sekundenzeigerpassung
Second hand fitting

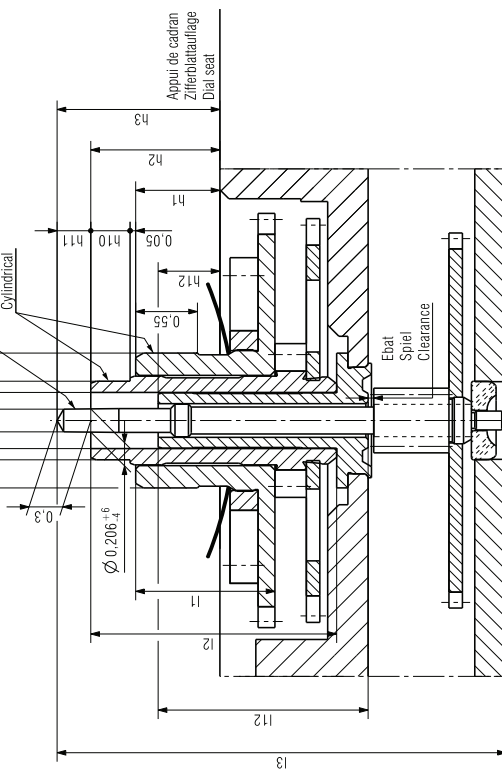

* Prix et délais sur demande
Preis und Lieferfrist auf Anfrage
Price and delivery on demand

1) NHS 91-30-500g / 0.7 ms
2) NHS 91-20-500g / 2.0 ms
3) Sans réduction d'autonomie
Ohne Reduktion der Autonomie
Without reduction of autonomy

Aiguillage Zeigerwerk Hand fitting	Dépassement Hauteur / Höhe über Zifferblatlauffläche Height over dial seat		Longueur / Länge / Length				Epaisseur cadran Zifferblatt- dicke Dial thickness max.	
	Roue des heures Stundenrad Hour wheel	Roue des minutes Minutenrad Minute wheel	Roue des secondes Sekundenrad Second wheel	Chaussée Minutenrohr Canon-pinion	Pignon des secondes Sekundenrieb Centre tube pinion	Tube de centre Zentrumrohr Centre tube		
S	H1	0.6	0.9	1.1	1.1	1.1	1.87	0.3
M	H1	0.75	1.15	1.45	1.45	1.45	1.87	0.4
	H2*	1	1.4	1.7	1.7	1.7	1.87	0.65
	H3*	1.25	1.65	1.95	1.95	1.95	1.87	0.9
L	H1*	0.85	1.3	1.7	1.7	1.7	1.87	0.4
Aiguilles Zeiger Hands	Inerte / Trägheit / Inertia Balourd / Unwucht / Unbalance Force de chassisage / Shackelkraft / Press-in force	Aiguille des heures Stundenzeiger Hour hand		Aiguille des minutes Minutenzeiger Minute hand		Aiguille des secondes Sekundenzeiger Second hand		
		h10	h11	h12	h13	h14	h15	h16
		max.	max.	max.	max.	max.	max.	max.
		μNm	μNm	μNm	μNm	μNm	μNm	μNm
		N	N	N	N	N	N	N

Modèle / Calibre / Caliber
FOX HEAVY DRIVE
FOX.105 / 115 / 402 / 412

Masses in mm
Dimensions in mm
Vol. 1/1000 mm

Mass.
ZVACC

Vision
Z1132636 02

Revision
00

Feuille
01/01

Selon norme Swatch Group L1
Gemäss Swatch Group Norm L1
To Swatch Group Standard L1
Ersatz für Ein- / Ersatzteil / Replacement for

35966

ETA SA
MANUFACTURE HORLOGÈRE SUISSE
SINCE 1884

A COMPANY OF THE SWATCH GROUP

ETA
KUN

26.07.2018 SAC28.01.2019 D.01/28.01.2019 R/S

Nous nous réservons tous les droits sur ce document. Il est conié au destinataire. Il ne peut, sans notre autorisation écrite, être copié, reproduit, communiqué à des tiers.
Für dieses Dokument behalten wir uns alle Rechte vor. Es ist nur für den Empfänger bestimmt. Ohne unsere schriftliche Bewilligung darf es nicht kopiert, vervielfältigt und Dritten zugänglich gemacht werden.
We reserve all rights for this document. It is meant for the recipient only and it may not be copied, printed or given to a third person without our written permission.

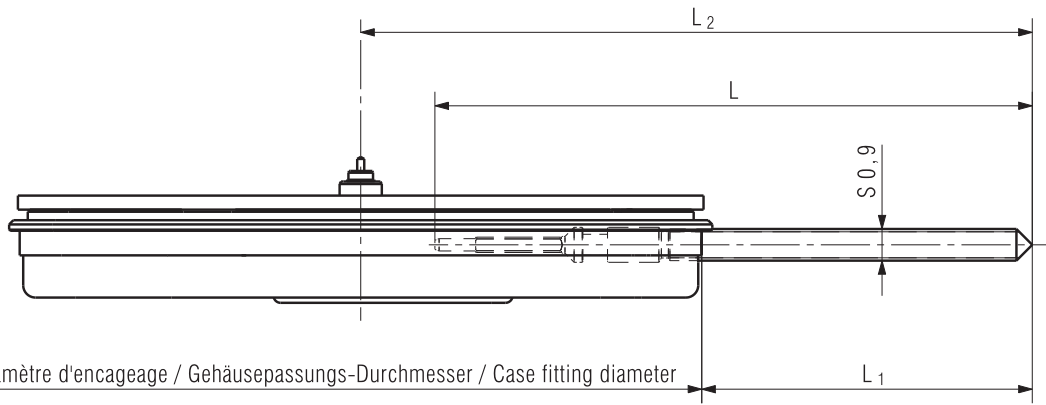

Longueur de la tige Länge der Stellwelle Length of setting stem	L	L ₁	L ₂
Normal	17	9,4	19,1

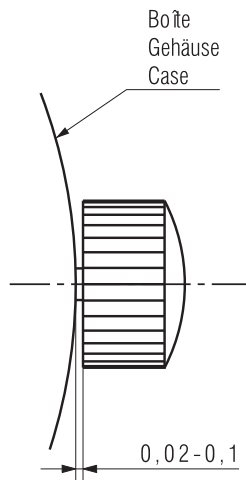

Kaliber / Calibre / Caliber

F04.101/105/111/115

F04.401/402/411/412

TIGE: LONGUEUR, POSITION COURONNE
STELLWELLE: LÄNGE, KRONENPOSITION
STEM: LENGTH, CROWN POSITION

Massstab
Echelle
Scale

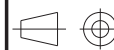

CATIA V5

Masse in mm
Dimensions en mm
Dimensions in mm

Tol.1/1000 mm

Z0073257

Version

04

Revision

00

Blatt
Feuille
Sheet

01/01



ETA SA
MANUFACTURE HORLOGÈRE SUISSE
DEPUIS 1793

A COMPANY OF THE **SWATCH GROUP**

Ersatz für/En remplacement de/Remplacement for

Aenderung/Modification

34849

Klass.

Class.

ZVACC

KUN

Ursprung Erzeugung
Création Origine
Creation Original

12.02.2003

Version Erzeugung
Création Version
Creation Version

SCA 06.03.2018

Freigegeben
Libéré
Released

MAM 06.03.2018

RYS

Nous nous réservons tous les droits sur ce document. Il est comié au destinataire. Il ne peut, sans notre autorisation écrite, être copié, reproduit, communiqué à des tiers. Für dieses Dokument behalten wir uns alle Rechte vor. Es ist nur für den Empfänger bestimmt. Ohne unsere schriftliche Bewilligung darf es nicht kopiert, vervielfältigt und Dritten zugänglich gemacht werden. We reserve all rights for this document. It is meant for the recipient only and it may not be copied, printed or given to a third person without our written permission.

Nous nous réservons tous les droits sur ce document. Il est confié au destinataire. Il ne peut, sans notre autorisation écrite, être copié, reproduit, communiqué à des tiers.
 Für dieses Dokument behalten wir uns alle Rechte vor. Es ist nur für den Empfänger bestimmt. Ohne unsere schriftliche Bewilligung darf es nicht kopiert, vervielfältigt und Dritten zugänglich gemacht werden.
 We reserve all rights for this document. It is meant for the recipient only and it may not be copied, printed or given to a third person without our written permission.

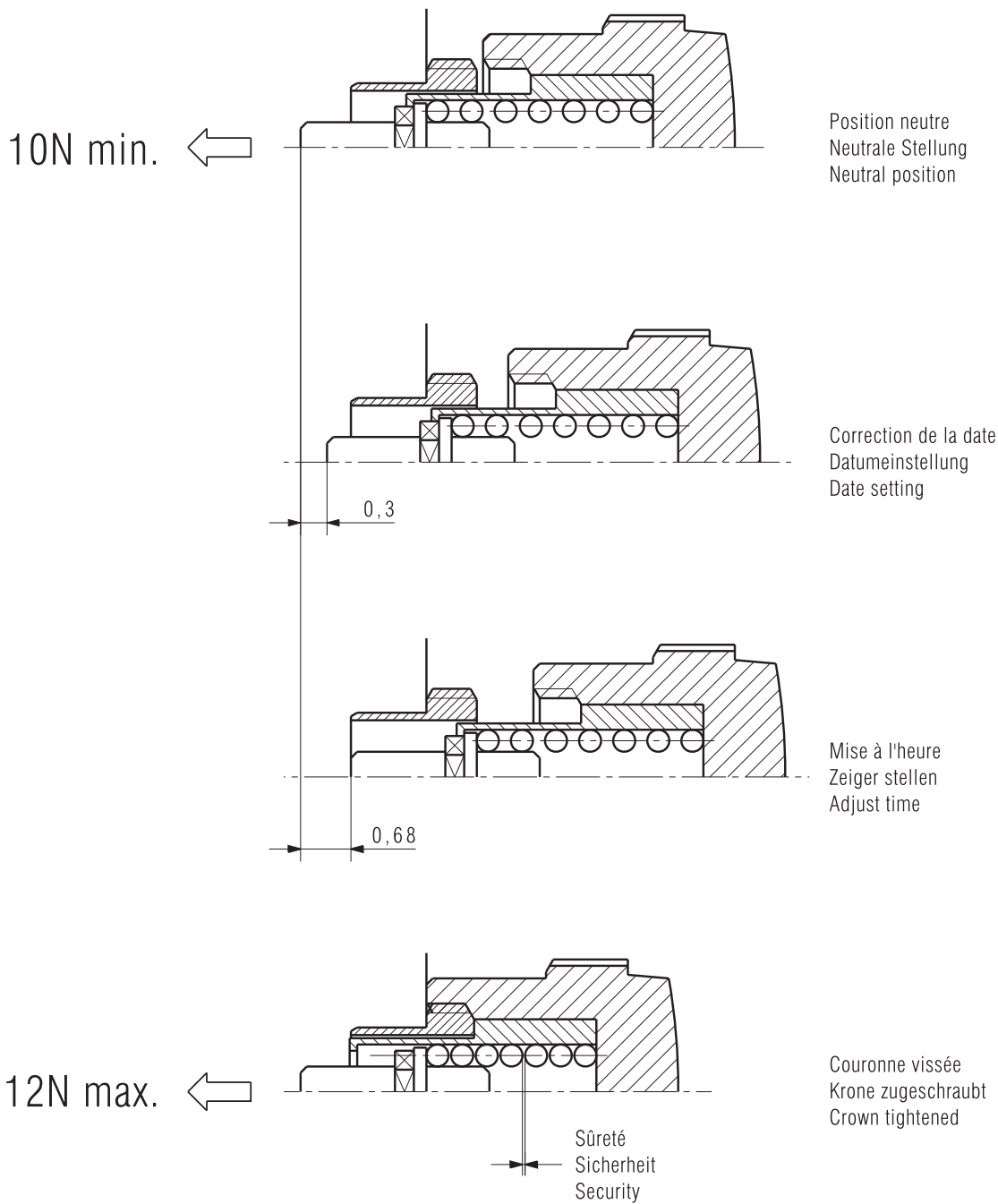

Kaliber / Calibre / Caliber FOX.101/105/111/115 FOX.401/402/411/412		Masstab Echelle Scale --		CATIA V5		
			Masse in mm Dimensions en mm Dimensions in mm	Tol.1/1000 mm		
COURONNE VISSEE: POSITIONS GESCHRAUBTE KRONE: STELLUNGEN SCREWED CROWN: POSITIONS			Version Z0390725	Revision 03	Blatt Feuille Sheet 00	01/01
ETA SA MANUFACTURE HORLOGÈRE SUISSE DEPUIS 1793 A COMPANY OF THE SWATCH GROUP	Ersatz für/En remplacement de/Remplacement for Aenderung/Modification	Klass. Class. ZVACC	KUN			
	34849	Ursprung Erzeugung Création Origine Creation Original	Version Erzeugung Création Version Creation Version	Freigegeben Libérée Released		
		09.01.2007 PUC	06.03.2018 MAM	06.03.2018	RYS	

RESSORT DE LIMITATION DE PILE
 BEGRENZUNGSFEDER FÜR BATTERIE
 BATTERY LIMITING SPRING

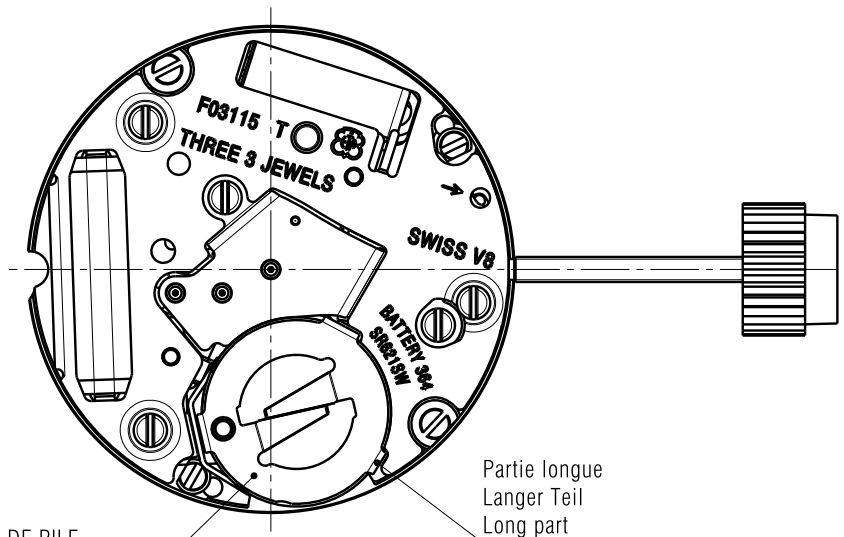
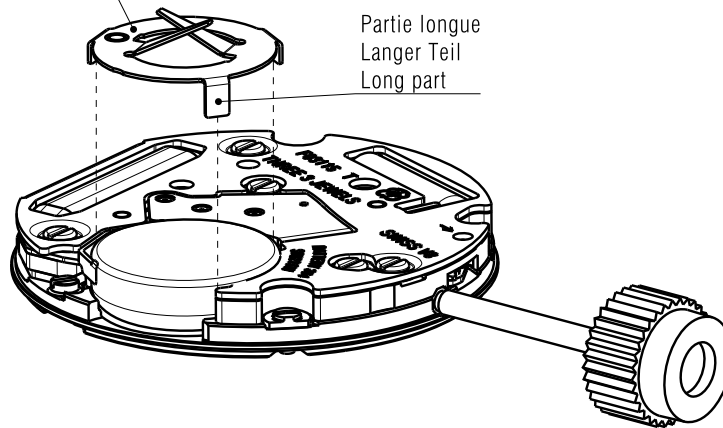

RESSORT DE LIMITATION DE PILE
 BEGRENZUNGSFEDER FÜR BATTERIE
 BATTERY LIMITING SPRING

Kaliber / Calibre / Caliber
 F03.1X5,F04.1X5
 F03.4X2,F04.4X2

Masstab
 Echelle
 Scale

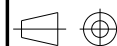

CATIA V5

Masse in mm
 Dimensions en mm
 Dimensions in mm

Tol.1/1000 mm

RESSORT DE LIMITATION DE PILE
 BEGRENZUNGSFEDER FUER BATTERIE
 BATTERY LIMITING SPRING

Z1380201

Version
 00

Revision
 Révision
 00

Blatt
 Feuille
 Sheet
 01/01



ETA SA
 MANUFACTURE HORLOGÈRE SUISSE
 DEPUIS 1793

Ersatz für/En remplacement de/Replacement for

Klass.
 Class.

ZVACC

KUN

Aenderung/Modification

Ursprung Erzeugung
 Création Origine
 Creation Original

Version Erzeugung
 Création Version
 Creation Version

Freigegeben
 Libéré
 Released

11.08.2021 SCA 17.08.2021 RYS

A COMPANY OF THE SWATCH GROUP

Nous nous réservons tous les droits sur ce document. Il est comié au destinataire. Il ne peut, sans notre autorisation écrite, être copié, reproduit, communiqué à des tiers.
 Für dieses Dokument behalten wir uns alle Rechte vor. Es ist nur für den Empfänger bestimmt. Ohne unsere schriftliche Bewilligung darf es nicht kopiert, vervielfältigt und Dritten zugänglich gemacht werden.
 We reserve all rights for this document. It is meant for the recipient only and it may not be copied, printed or given to a third person without our written permission.

Cette page est laissée intentionnellement vide en cas d'impression au format A3.

Diese Seite wird absichtlich leer gelassen für den Fall, dass im A3-Format gedruckt wird.

This page has deliberately been left blank in case of A3 format printing.

Cette page est laissée intentionnellement vide en cas d'impression au format A3.

Diese Seite wird absichtlich leer gelassen für den Fall, dass im A3-Format gedruckt wird.

This page has deliberately been left blank in case of A3 format printing.

**Modifications comparées aux versions
précédentes du document**

**Änderungen gegenüber
vorhergehenden Dokumentversionen**

**Modifications compared with previous
document versions**

Version	Date Datum Date	Modification	Änderung	Modification	Page Seite Page
05	27.10.2021	Correction texte (pose des aiguilles)	Textkorrektur (Zeigersetzen)	Text correction (fitting the hands)	3
		Correction texte (ressort de la limitation de la pile)	Textkorrektur (Batteriebegrenzungsfeder)	Text correction (battery limiting spring)	5
		Dessin "ressort de limitation de pile" (nouveau dessin)	Zeichnung "Begrenzungsfeder für Batterie" (neue Zeichnung)	Drawing "battery limiting spring" (new drawing)	13
04	15.04.2021	Update document (terminologie)	Update Dokument (Terminologie)	Update document (terminologie)	1-16
		Pose des aiguilles (nouveau texte)	Zeigersetzen (neuer Text)	Hand fitting (new text)	3-4
03	10.09.2020	Ajout textes chapitre "Habillage" aiguilles et pose des aiguilles	Ergänzung Texte Kapitel "Ausstattung" Zeiger und Zeigersetzen	Addition texts chapter "External parts" hans and fitting de hands	2-3
		Ajout textes chapitre "Ressort de limitation pile"	Ergänzung Texte Kapitel "Batteriebegrenzungsfeder"	Addition texts chapter "Limiting spring"	4
		Nouveau plan (cage pour boîte et aiguillages)	Neue Zeichnung (Uhrwerkgestell für Gehäuse und Zeigerwerkhöhen)	New drawing (frame for case and hand fitting heights)	6, 9
02	12.09.2019	Contrôle de la marche (nouveau texte)	Gangkontrolle (neuer Text)	Checking the rate (new text)	5
01	31.01.2019	Nouveau plan	Neue Zeichnung	New drawing	8
00	06.11.2018	Version de base	Basis Version	Basic version	--
		Retrait mention "Provisoire"	Entfernung des Vermerks "Provisorisch"	Removal of the annotation "Provisional"	--

Sous réserve de toutes modifications.

Änderungen vorbehalten.

All modifications reserved.

**Ce document se trouve sur le
ETAshop B2B:**

www.eta.ch

- ETAshop B2B
- calibre correspondant
- Documents techniques

**Dieses Dokument finden Sie im
ETAshop B2B:**

www.eta.ch

- ETAshop B2B
- entsprechender Kaliber
- Technische Dokumente

**This document can be found on the
ETAshop B2B:**

www.eta.ch

- ETAshop B2B
- relevant calibre
- Technical Documents



ETA^{SA}
MANUFACTURE HORLOGÈRE SUISSE
DEPUIS 1793

PRODUCT & COMMUNICATION

Bahnhofstrasse 9
2540 Grenchen
Switzerland

Phone +41 (0)32 655 71 11

contact@eta.ch
www.eta.ch