



## 13 ¼" ETA G10.962 EO PWD "Phase Lune"

IH G10962 FDE 641046 12 14.10.2020

### Spécifications techniques

#### Remarque:

Les deux lettres après la désignation du calibre définissent le code de fonction.

Ce code de fonction est gravé dans le puits de pile.



#### Technologie PowerDrive:

PowerDrive gère le pilotage des moteurs du chronographe et permet d'augmenter la vitesse de déplacement des aiguilles à plus de 200 Hz (soit 200 sauts d'aiguille par seconde). Cette technologie améliore le contrôle du déplacement des aiguilles ce qui offre un affichage très dynamique.

PowerDrive permet également de nombreuses possibilités de programmation des compteurs. Cette technologie apporte au client de multiples combinaisons d'affichage.

#### 1. Forme et genre

Calibre rond	13 ¼"
Affichage analogique de l'heure et des temps chronométrés.	
Chronographe à 2 poussoirs.	
Quartz:	32'768 Hz
Pierres:	4

#### 2. Dimensions en mm

Diamètre total	31,75
Diamètre d'encadrement	29,80
Hauteur totale du mouvement	5,12

### Technische Spezifikationen

#### Bemerkung:

Die zwei Buchstaben nach der Kaliberbezeichnung sind die Bezeichnung des Funktionscodes.

Dieser Funktionscode ist im Batteriefach graviert.



#### PowerDrive-Technologie:

PowerDrive steuert den Antrieb der Motoren im Chronographen und ermöglicht die Erhöhung der Geschwindigkeit der Zeiger auf mehr als 200 Hz (entspricht 200 Zeigersprüngen pro Sekunde). Diese Technologie verbessert die Kontrolle der Zeigerbewegung, was die Anzeige sehr dynamisch macht.

PowerDrive ermöglicht zudem zahlreiche Programmierungsmöglichkeiten der Zähler. Dank dieser Technologie stehen dem Kunden zahlreiche Anzeigekombinationen zur Verfügung.

#### 1. Form und Art

Rundes Kaliber	13 ¼"
Analoganzeige der Stunde und der gemessenen Zeiten.	
Chronograph mit 2 Drückern.	
Quarz:	32'768 Hz
Steine:	4

#### 2. Abmessungen in mm

Gesamtdurchmesser	31,75
Gehäusepassungsdurchmesser	29,80
Gesamtwerkhöhe	5,12

### Technical specifications

#### Remark:

The two letters after the caliber number are the designation of the function code.

This function code is engraved in the battery compartment.



#### PowerDrive technology:

PowerDrive controls the motor drive in chronographs and enables hand speed to be increased to more than 200 Hz (equivalent to 200 hand jumps per second). This technology improves hand movement control, making the display extremely dynamic.

PowerDrive also offers numerous programming options for the counters. Thanks to this technology, a wide variety of different display combinations are available to customers.

#### 1. Shape and type

Round caliber	13 ¼"
Analog display of hour and measured times.	
Chronograph with 2 push-buttons.	
Quartz:	32'768 Hz
Jewels:	4

#### 2. Dimensions in mm

Overall diameter	31.75
Case fitting diameter	29.80
Overall movement height	5.12



### 3. Fonctions

### 3. Funktionen

### 3. Functions

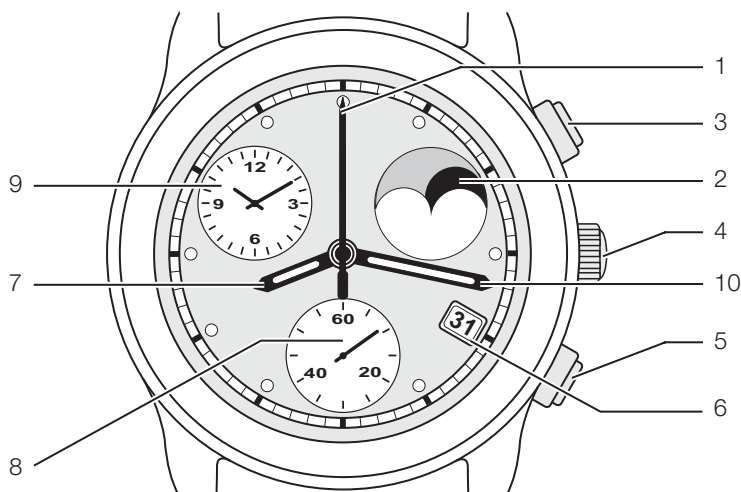

1. Compteur 60 secondes (60 positions/tour)
2. Phase de lune
3. Poussoir A
4. Couronne de mise à l'heure (pos. I, II, III)
5. Poussoir B
6. Indicateur de quantième. Quantité à guichet, mécanique
7. Aiguille des heures
8. Aiguille de la petite seconde (60 positions/tour)
9. Compteur 60 minutes et 12 heures
10. Aiguille des minutes

Heures, minutes, petite seconde sautante à 6 heures.

Chronographe avec les fonctions ADD et SPLIT.

L'indicateur de fin de vie de pile (EOL) s'active 60 minutes après que la tension de la pile passe en dessous de 1,38 V (TYP) par l'avance de l'aiguille de la petite seconde de 4 secondes toutes les 4 secondes.

1. Zähler 60 Sekunden (60 Positionen/Umdrehung)
2. Mondphase
3. Drücker A
4. Stellkrone (Pos. I, II, III)
5. Drücker B
6. Datumanzeige. Mechanische Datum, sichtbar durch Fenster im Zifferblatt.
7. Stundenzeiger
8. Kleiner Sekundenzeiger (60 Positionen/Umdrehung)
9. Zähler 60 Minuten und 12 Stunden
10. Minutenzeiger

Stunden, Minuten, kleine springende Sekunde bei 6 Uhr.

Chronograph mit ADD- und SPLIT-Funktionen.

Die Batterieendanzeige (EOL) aktiviert sich 60 Minuten nachdem die Batteriespannung unter 1,38 V (TYP) gefallen ist. Dabei rückt der kleine Sekundenzeiger alle 4 Sekunden um 4 Sekunden vor.

1. Counter 60 seconds (60 positions/turn)
2. Moon phase
3. Push-button A
4. Setting crown (pos. I, II, III)
5. Push-button B
6. Date indicator. Mechanical date showing through aperture in dial
7. Hour hand
8. Small second hand (60 positions/turn)
9. Counter 60 minutes and 12 hours
10. Minute hand

Hours, minutes, small jumping second at 6 o'clock.

Chronograph with the functions ADD and SPLIT.

The battery's end of life indicator (EOL) activates 60 minutes after the battery voltage falls below 1.38 V (TYP), and causes the second hand to jump forward 4 seconds every 4 seconds.

### 4. Manipulations et corrections

Tige de mise à l'heure à 3 positions et 2 poussoirs:

Tige de mise à l'heure:

Pos. 1 Position de marche.

#### Poussoirs:

fonctions du chronographe.

Pos. 2 Positionnement des aiguilles à leur origine.

Correction rapide de la date.

#### Poussoir à 2 h:

Sélection de l'aiguille à positionner.

### 4. Manipulationen und Korrekturen

Zeigerstellwelle mit 3 Stellungen und 2 Drückern:

Zeigerstellwelle:

Pos. 1 Gangstellung.

#### Drücker:

Chronograph-Funktionen.

Pos. 2 Stellen der Zeiger auf die Ursprungsposition. Schnellkorrektur des Datums.

#### Drücker bei 2 Uhr:

Auswahl des zu positionierenden Zeigers.

### 4. Handling and corrections

Hand setting stem with 3 positions and 2 push-buttons:

Hand setting stem:

Pos. 1 Running position.

#### Push-buttons:

chronograph functions.

Pos. 2 Positions the hands to their origin.

Quick date correction.

#### Push-button at 2 o'clock:

Selection the hand position.

#### 4. Manipulations et corrections

##### **Poussoir à 4 h:**

Corrige la position de l'aiguille et la fonction chrono.

(pression courte = pas à pas)

(pression longue = rotation continue rapide).

Pos. 3 Mise à l'heure mécanique avec stop seconde, arrêt du mouvement (stockage).

Correction du quantième par passage à 24 h (minuit).

Réglage phase lune

##### **Poussoir à 4 h:**

Réglage phase lune.

(pression courte = pas à pas)

(pression longue = rotation continue rapide).

#### 5. Principe de construction

Mouvement indémontable. Les platines sont fabriquées en matière synthétique et assemblées par un procédé spécial.

Module avec 4 moteurs pas à pas ETA et rouages.

1 impulsion/sec.

Module électronique.

#### 6. Habillage

Fixation du mouvement par éléments flexibles, sans vis.

#### 7. Indications pour cadran

Le cadran est maintenu par chassage de ses 2 pieds dans la platine en matière synthétique.

Le guichet du calendrier peut être théoriquement placé à divers endroits, toutefois, nous proposons de le placer à 3 h ou 4 h.

Le guichet à 12 h serait en permanence couvert par une ou deux aiguilles et le guichet à 6 h interrompt la graduation de la petite seconde.

L'anglage des pieds de cadran doit être respecté.

#### 4. Manipulationen und Korrekturen

##### **Drücker bei 4 Uhr:**

Korrektur der Zeigerposition und Chronofunktionen.

(kurzer Druck = Schritt für Schritt)

(langer Druck = schnelle kontinuierliche Rotation).

Pos. 3 Mechanische Zeiteinstellung mit Sekundenstopp, anhalten des Uhrwerks (zur Lagerung).

Korrektur des Datums bei 24 Uhr. (Mitternacht).

Regulierung Mondphase

##### **Drücker bei 4 Uhr:**

Regulierung Mondphase.

(kurzer Druck = Schritt für Schritt)

(langer Druck = schnelle kontinuierliche Rotation).

#### 5. Konstruktionsprinzip

Nicht zerlegbares Werk. Die Werkplatten sind aus Kunststoff hergestellt und werden in einem Spezialverfahren zusammengefügt.

Baugruppe mit 4 ETA-Schrittmotoren und Räderwerken.

1 Impuls/Sek.

Elektronik-Baugruppe.

#### 6. Ausstattung

Werkbefestigung durch flexible Elemente, ohne Schrauben.

#### 7. Angaben für das Zifferblatt

Das Zifferblatt wird fixiert, indem die beiden Zifferblattfüsse in die Werkplatte aus Kunststoff eingepresst werden.

Das Kalenderfenster kann theoretisch an verschiedenen Stellen angebracht werden. Wir schlagen aber vor, das Fenster bei 3 Uhr oder 4 Uhr zu platzieren. Das Fenster bei 12 Uhr wäre ständig durch ein oder zwei Zeiger überdeckt und das Fenster bei 6 Uhr unterbricht die Einteilung der kleinen Sekunde.

Die Zifferblattfüsse müssen Ansträgungen nach Plan aufweisen.

#### 4. Handling and corrections

##### **Push-button at 4 o'clock:**

Corrects the position of the hand and chrono function.

(short pressure = step by step)

(long pressure = rapid continuous rotation).

Pos. 3 Mechanical time setting with stop seconds, movement stoppage (storage).

Date correction by passing through 24 h (midnight).

Regulation moon phase

##### **Push-button at 4 o'clock:**

Regulation moon phase.

(short pressure = step by step)

(long pressure = rapid continuous rotation).

#### 5. Principle of construction

The movement cannot be disassembled. The mainplates are made of synthetic material and are assembled in a special process.

Module with 4 stepping motors ETA and train wheels.

1 impulse/sec.

Electronic module.

#### 6. External parts

Movement is fixed by flexible elements, without screws.

#### 7. Indications for the dial

The dial is fixed by driving both its feet into the synthetic main plate.

The calendar window can theoretically be positioned at different places. However, we propose to place the window at 3 o'clock or 4 o'clock. The window at 12 o'clock would permanently be covered by one or two hands and the window at 6 o'clock interrupts the graduation of the small second.

The dial feet corners must be chamfered as shown on the plan.

### 8. Aiguilles

Indication pour aiguilles:  
voir plan: « AIGUILLAGES ».

Norme pour balourds d'aiguilles  
(voir IS No 71).

Le respect des balourds indiqués garantit  
la résistance aux chocs selon les normes  
en vigueur.

### 9. Retrait des aiguilles

Lors du retrait des aiguilles de travail,  
ETA SA recommande vivement l'utilisa-  
tion de l'outil suivant:

- Levier pour aiguilles :

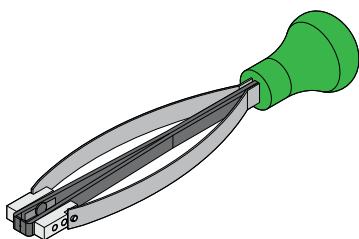

- Plaque de protection pour enlever les  
aiguilles :

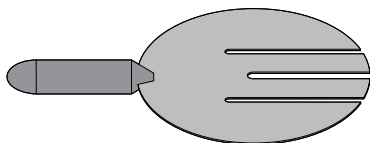

### 10. Pose des aiguilles

Lors de la pose des aiguilles (aiguilles  
de travail ou aiguilles du client), ETA SA  
recommande vivement l'Utilisation des  
outils suivants :

- Porte-pièce pour poser les aiguilles au  
centre et les 3 aiguilles de compteur.

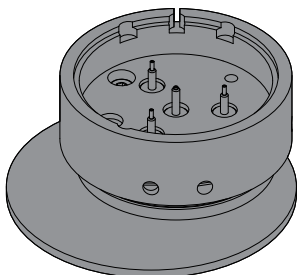

Les forces de chassage ne doivent pas  
dépasser les valeurs indiquées sur le plan:  
« AIGUILLAGES ».

### 8. Zeiger

Angaben für Zeiger:  
siehe Zeichnung: «ZEIGERWERKHÖHEN».

Norm für Zeigerunwuchten  
(siehe IS No 71).

Bei Einhaltung der angegebenen Unwucht-  
werte wird die Stossicherheit laut ein-  
schlägigen Normen gewährleistet.

### 9. Zeiger entfernen

Beim Entfernen der Arbeitszeiger emp-  
fieht ETA SA dringend die Verwendung  
des folgenden Werkzeuges:

- Zeigerabheber :

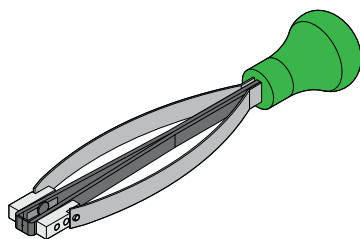

- Schutzplatte zum Entfernen der Arbeits-  
zeiger :

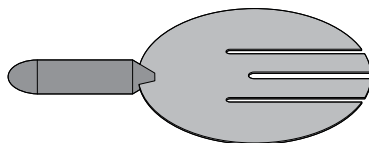

### 10. Zeiger setzen

Beim Setzen der Zeiger (Arbeitszeiger oder  
Zeiger vom Kunden) empfiehlt ETA SA  
dringend die Verwendung der folgenden  
Werkzeuge :

- Werkstückhalter zum Setzen der Zen-  
trumzeiger und der 3 Zählerzeiger.

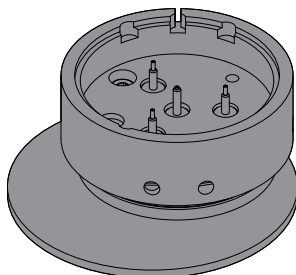

Der Aufpressdruck darf die auf der Zeich-  
nung: «ZEIGERWERKHÖHEN» angegebe-  
nen Werte nicht übersteigen.

### 8. Hands

Indications for hands:  
see drawing: 'HAND FITTING HEIGHTS'.

Standard for hand unbalance  
(see IS No 71).

Observation of the unbalances indicated  
guarantees shock resistance in accor-  
dance with current standards.

### 9. Remove hands

When removing working hands, ETA SA  
strongly recommends using the following  
tool:

- Hand lifter :

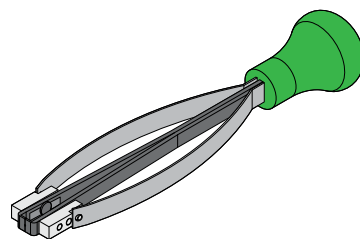

- Protection plate to remove the working  
hands :

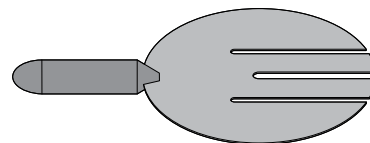

### 10. Hand fitting

When fitting hands (working hands or  
customer hands), ETA SA strongly re-  
commends using the following tools :

- Movement holder for fitting the central  
hands and the 3 counter hands.

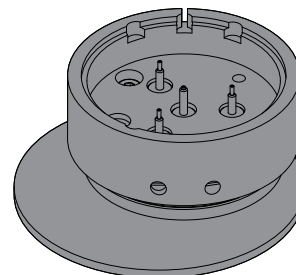

The press-in force must not exceed the  
values indicated on the drawing:  
'HAND FITTING HEIGHTS'.

### 11. Tige de mise à l'heure

Pour extraire la tige de mise à l'heure tirer la couronne en position 2 (position intermédiaire) et presser avec une pointe ( $\varnothing$  0,5 mm et long.  $\geq$  4,5 mm) dans le trou d'accès à la tirette.

### 12. Emboîtement

Afin d'éviter des dégâts importants au mouvement lors de chocs accidentels sur la couronne, il est nécessaire de dimensionner l'espace entre la couronne et la carrure à 0,10 mm au maximum (voir plan: « TIGE: LONGUEUR, POSITION COURONNE »).

L'emploi d'une couronne vissée rend caduque cette restriction.

### 13. Indications pour couronne

L'utilisation d'une couronne vissée dans la carrure est admise moyennant le respect des forces  $F_{min}$  et  $F_{max}$  spécifiées (voir plan: « COURONNE VISSEE: POSITIONS »).

### 14. Indications pour quantième Type d'entraînement:

Traînant

Le décalage de l'indicateur est visible dans le guichet durant le changement. Il est admis que les chiffres soient tronqués et qu'ils ne soient plus lisibles durant un certain temps.

La durée totale du changement d'affichage s'effectue typiquement en plus d'une heure. Le changement s'opère par un déplacement angulaire lent de l'indicateur qui peut se terminer avec un saut.

#### Correction rapide du quantième:

Quand l'entraînement de l'indicateur de quantième a commencé, la correction rapide est toujours possible mais avec limitations. Il se peut de temps à autre que l'indicateur de quantième ne saute pas.

Après le saut du quantième la correction rapide est de nouveau fonctionnelle.

### 11. Zeigerstellwelle

Zum Entfernen der Zeigerstellwelle die Krone in Position 2 (Zwischenposition) ziehen und mit einem Stift ( $\varnothing$  0,5 mm, Länge  $\geq$  4,5 mm) in das Loch für den Stellhebel drücken.

### 12. Werkeinbau

Um schwere Schäden des Uhrwerks durch zufällige Stöße auf die Krone zu vermeiden, ist zwischen der Krone und dem Gehäusemittelteil ein Abstand von maximal 0,10 mm erforderlich (siehe Zeichnung: «STELLWELLE: LÄNGE, POSITION KRONE»).

Diese Einschränkung gilt nicht, wenn eine einschraubbare Krone verwendet wird.

### 13. Angaben für die Krone

Eine im Gehäusemittelteil einschraubbare Krone kann verwendet werden, wenn sie den detailliert angegebenen Kräften  $F_{min}$  und  $F_{max}$  entspricht (siehe Zeichnung: «GESCHRAUBTE KRONE: STELLUNGEN»).

### 14. Angaben für das Datum Antriebstyp:

Schleppend

Die Verschiebung des Anzeigers ist während der Änderung im Fenster sichtbar. Es ist möglich, dass die Ziffern abgeschnitten werden und, dass sie während einer bestimmten Zeit nicht lesbar sind.

Insgesamt dauert die Änderung der Anzeige in der Regel über eine Stunde. Die Änderung erfolgt durch eine langsame Winkelverschiebung des Anzeigers, die mit einem Sprung enden kann.

#### Schnellkorrektur des Datums:

Wenn der Antrieb des Datumsanzeigers begonnen hat, ist die Schnellkorrektur weiter möglich, jedoch mit Einschränkungen. Es kann sein, dass der Datumsanzeiger manchmal nicht springt.

Nach dem Datumssprung ist die Schnellkorrektur wieder möglich.

### 11. Hand setting stem

For removing the hand setting stem, pull the crown in position 2 (intermediate position) and press into the hole for the setting lever with a pin ( $\varnothing$  0.5 mm, length  $\geq$  4.5 mm).

### 12. Casing

To avoid severe damage to the movement being caused by accidental impact of the crown, the space between the crown and the case middle must be set at a maximum of 0.10 mm (see drawing: 'STEM: CROWN POSITION, LENGTH').

This restriction does not apply if using a screw-in crown.

### 13. Indications for the crown

A screw-in crown may be used in the case middle if it complies with the forces  $F_{min}$  and  $F_{max}$  (see drawing: 'SCREWED CROWN: POSITIONS').

### 14. Indications for the date Type of drive:

Dragging

Indicator time lag is visible in the aperture during the change. It is acceptable that the figures are truncated and not legible for a period of time.

The display switch generally takes more than an hour. The change takes place as a slow, angular movement of the indicator which can end with a jump.

#### Quick date correction:

If the date indicator drive has begun to move, rapid adjustment is still possible but with limitations. The date indicator may periodically fail to jump.

Once the date has jumped, rapid adjustment is again functional.

### 15. Outillage

Ces outils peuvent être commandés sur le site ETAshop B2B à l'aide du numéro d'article:

Porte-pièce n° 7613226022553 pour poser les aiguilles au centre et les aiguilles de compteur.

Levier pour aiguilles « Presto vert ».

Porte-pièce « presse-tirette » n° 7613226029149 pour enlever la tige de mise à l'heure.

Porte-pièce n° 7613226049284 pour contrôler les fonctions chronographes.

Plaque de protection n° 7613226019096 pour enlever les aiguilles de travail.

### 16. Poussoirs

Afin de garantir la résistance aux chocs, il faut limiter dans la boîte la course des poussoirs ou utiliser des poussoirs à portées selon le plan de poussoirs annexé.

Les bouts de poussoir à fente sont à éviter. Toutefois, si vous devez les utiliser, le largeur de la fente ne devrait en aucun cas dépasser 0,2 mm.

### 17. Alimentation

Pile à l'oxyde d'argent  
U = 1,55 V, type "Low drain".

**Pile Ø 9,50 mm, hauteur 3,60 mm**  
Capacité 84 mAh (Renata)

Renata, Varta, Energizer  
No 394, SR 936 SW.

### 18. Performances

### 15. Werkzeuge

Diese Werkzeuge können mit der Artikelnummer auf der Website ETAshop B2B bestellt werden:

Werkstückhalter Nr. 7613226022553 zum Setzen der Zentrumzeiger und der Zählerzeiger.

Zeigerabheber «Presto grün».

Werkstückhalter «presse-tirette» Nr. 7613226029149 zum Herausnehmen der Stellwelle.

Werkstückhalter Nr. 7613226049284 zur Kontrolle der Chronograph-Funktionen.

Schutzplatte Nr. 7613226019096 zum Entfernen der Arbeitszeiger.

### 16. Drücker

Um die Garantie einer vollen Stosssicherheit zu erhalten, müssen die Drückerwege im Gehäuse beschränkt werden oder Drücker mit Anschlagflächen laut beigelegter Zeichnung verwendet werden.

Drückerenden mit einer Einfräsung sollten vermieden werden. Falls sie dennoch verwendet werden, darf die Einfräsung nicht breiter als 0,2 mm sein.

### 17. Stromversorgung

Silberoxyd-Batterie  
U = 1,55 V, Typ "Low Drain".

**Batterie Ø 9,50 mm, Höhe 3,60 mm**  
Kapazität 84 mAh (Renata)

Renata, Varta, Energizer  
Nr. 394, SR 936 SW.

### 18. Leistungen

### 15. Tools

These tools can be ordered on the website ETAshop B2B using the item number:

Movement holder no. 7613226022553 for fitting the central hands and the counter hands.

Hand lifter 'Presto green'.

Movement holder 'presse-tirette' no. 7613226029149 for extracting the handsetting stem.

Movement holder no. 7613226049284 to check the chronograph functions.

Protection plate no. 7613226019096 to remove the working hands.

### 16. Push-buttons

In order to guarantee shock-resistance, we recommended to limit the travel of the push-buttons in the case or to use stepped push-buttons as shown on the attached plan.

Avoid to use push-buttons with a slot at the end. If you are forced to use such push-buttons, the slot width must not exceed 0.2 mm.

### 17. Current supply

Silver oxide battery  
U = 1.55 V, "Low Drain" type.

**Battery Ø 9.50 mm, height 3.60 mm**  
Capacity 84 mAh (Renata)

Renata, Varta, Energizer  
No. 394, SR 936 SW.

### 18. Performances

Critères Kriterien Criteria	Conditions Bedingungen Conditions	MIN	TYP	MAX	Unités Einheiten Units
Conditions générales, sauf indication contraire Allgemeine Bedingungen, sofern nicht anders festgelegt General conditions, unless otherwise specified	U = 1,55 V T = 25° C				
Marche instantanée à 23° C Momentaner Gang um 23° C Instantaneous rate at 23° C	T = 23° C	-0,4	0,1	0,6	s/jour s/Tag s/day
Période d'inhibition Inhibitions-Periode Inhibition period			60		s
Consommation mouvement Stromaufnahme Uhrwerk Power consumption movement	Chronographe à l'arrêt Chronograph abgestellt Cronograph stopped		3	4	µA
Consommation avec chronographe Stromaufnahme mit Chronograph Power consumption with chronograph	Chronographe, temps Chronograph, Zeit Chronograph, time > 60 s		6,4	8	µA

Critères Kriterien Criteria	Conditions Bedingungen Conditions	MIN	TYP	MAX	Unités Einheiten Units
Autonomie théorique de la pile (avec 1 start chronographe chaque jour) Theoretische Autonomie der Batterie 84 mAh (bei 1 Start des Chronographen pro Tag) Autonomy theoretic of the battery (with 1 start of chronograph every day)	Chronographe à l'arrêt Chronograph abgestellt Chronograph stopped		38*		mois Monate months
	avec chronographe, mit Chronograph, with chronograph, 1 heure par jour 1 Stunde pro Tag 1 hour per day		36*		mois Monate months
	avec chronographe, mit Chronograph, with chronograph, 24 heures par jour 24 Stunden pro Tag 24 hours per day		~20		mois Monate months
Echelle de température de fonctionnement Betriebstemperaturbereich Operating range temperature		10		40	°C
Tension de fonctionnement Betriebsspannung Operating voltage		1,2		1,8	V
Limite de fin de vie de pile Limite der Batterie-End-Anzeige End of life limit			1,38		V
Résistance aux chocs Stosssicherheit Shock-resistance	NIHS 91 - 10	Conform			
Résistance aux champs magnétiques Magnetfeldabschirmung Resistance to magnetic influences	Champ constant Beständiges Feld Constant field	1,60			kA/m
CEM / Compatibilité électromagnétique EMV / Elektromagnetische Verträglichkeit EMC / Electromagnetic compatibility	EN 50082-1, EN 50081-1	CE Conforme CE Konform CE Ccnform			
<p>* En pratique, pour les mouvements à très faible consommation, l'autonomie maximum sera donnée par la durée de vie intrinsèque de la pile.  * In der Praxis ergibt sich für Werke mit sehr tiefem Verbrauch die maximale Autonomie aus der jeweiligen Lebensdauer der Batterie.  * In practice, for movements with very low consumption, the maximum autonomy is given by the specific length of life of the battery.</p>					

### 19. Contrôle de la marche

La période d'inhibition est de  
**60 secondes.**

La mesure de la marche ne peut se faire qu'avec un appareil permettant une mesure pendant 60 secondes ou un multiple de 60 secondes.

La mesure de la marche doit avoir lieu à une température comprise entre 20°C et 25°C.

### 19. Gangkontrolle

Die Inhibitions-Periode beträgt  
**60 Sekunden.**

Der Gang kann nur mit einem Instrument gemessen werden, das eine Messung während einer Zeitspanne von 60 Sekunden oder einem Vielfachen davon erlaubt.

Die Gangmessung muss bei einer Temperatur von 20° C bis 25° C erfolgen.

### 19. Checking the rate

The inhibition period is  
**60 seconds.**

The rate must be checked with an instrument that allows measuring over one or several periods of 60 seconds.

Check the rate at a temperature between 20° C and 25° C.

### 20. Marquage CE



Les mouvements quartz sans usage d'ondes électromagnétiques ne sont pas concernés par la directive CE 89/336/EEC et ne peuvent pas être marqués avec le logo CE.

### 20. CE-Markierung



Quarzwerte, welche keine elektromagnetischen Wellen verwenden, sind von der Richtlinie CE 89/336/EWG nicht betroffen und dürfen nicht mit der CE-Kennzeichnung versehen werden.

### 20. Marking CE



Quartz movements that do not use electromagnetic waves are not concerned by the directive CE 89/336/EEC and cannot carry the CE logo.

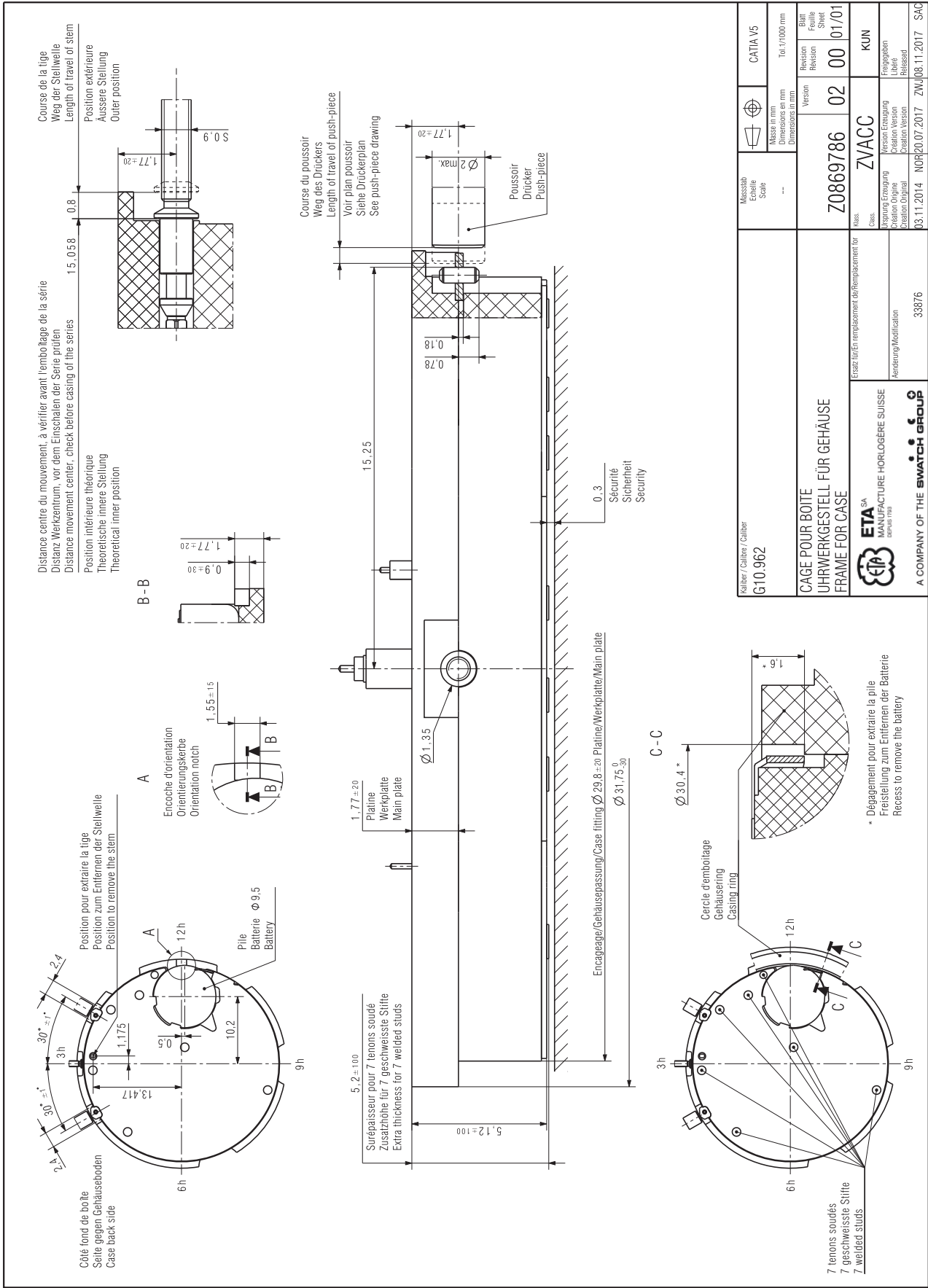

Messstab Echelle Scale	---	Version	02	Revision Revision Revisão	00	Blatt Feuille Sheet	01/01
Masse in mm Dimensions en mm Dimensions in mm	---	Version	02	Revision Revision Revisão	00	Blatt Feuille Sheet	01/01
Z0869786		ZVACC		KUN		KUN	
CAGE POUR BOITE UHRWERKGESTELL FÜR GEHÄUSE FRAME FOR CASE		Ersetzt für Ein- und Auslagerung des Ersatzwerkstücks Remplacement for Replacement/Modification		33876		03.11.2014 NOR20.07.2017 ZWJ08.11.2017 SAC	
ETA SA MANUFACTURE HORLOGÈRE SUISSE SINCE 1884		A COMPANY OF THE SWATCH GROUP					

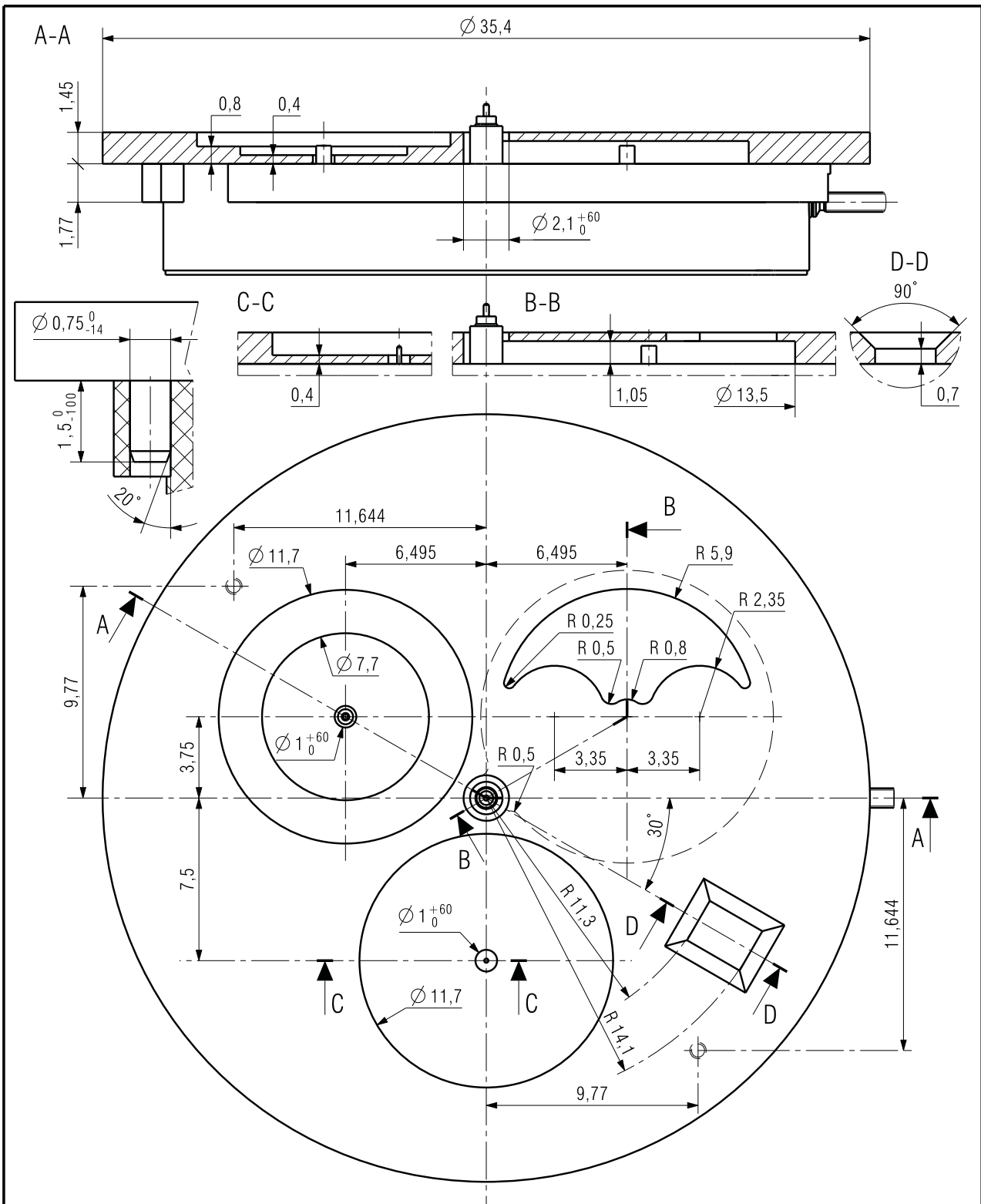

Kaliber / Calibre / Caliber <b>G10.962</b>		Massstab Echelle Scale --		CATIA V5		
			Masse in mm Dimensions en mm Dimensions in mm	Tol.1/1000 mm		
INDICATIONS POUR CADRAN ANGABEN FÜR ZIFFERBLATT INDICATIONS FOR DIAL			Version	Revision	Blatt Feuille Sheet	
			<b>Z0992524</b>	<b>04</b>	<b>00</b>	<b>01/01</b>
<b>ETA SA</b> MANUFACTURE HORLOGÈRE SUISSE DEPUIS 1793  A COMPANY OF THE <b>SWATCH GROUP</b>	Ersatz für/En remplacement de/Remplacement for	Klass. Class.	<b>ZVACC</b>		<b>KUN</b>	
	Aenderung/Modification	Ursprung Erzeugung Création Originale Creation Original	Version Erzeugung Création Version Creation Version	Freigegeben Libéré Released		
	34953	11.02.2016 VKP	27.12.2018 MAM	21.01.2019 LMO		

Nous nous réservons tous les droits sur ce document. Il est comié au destinataire. Il ne peut, sans notre autorisation écrite, être copié, reproduit, communiqué à des tiers.  
 Für dieses Dokument behalten wir uns alle Rechte vor. Es ist nur für den Empfänger bestimmt. Ohne unsere schriftliche Bewilligung darf es nicht kopiert, vervielfältigt und Dritten zugänglich gemacht werden.  
 We reserve all rights for this document. It is meant for the recipient only and it may not be copied, printed or given to a third person without our written permission.



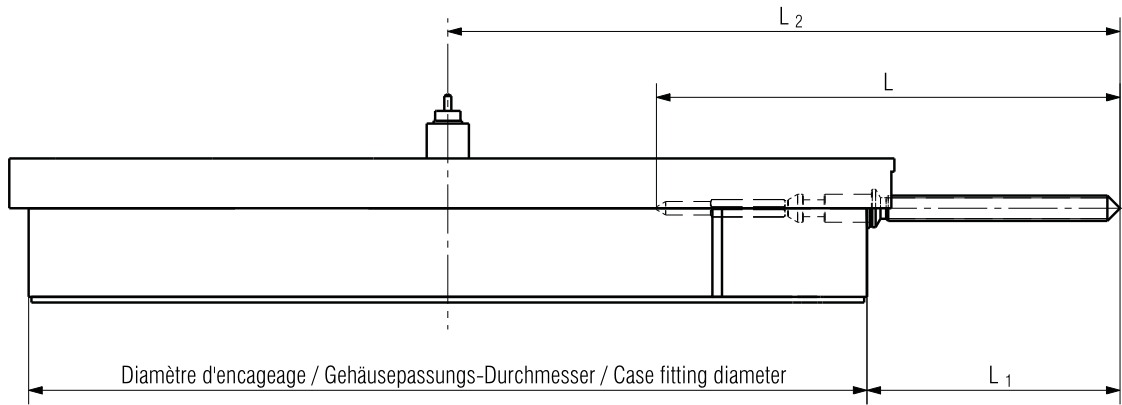

Longueur de la tige Länge der Stellwelle Length of setting stem	L	L <sub>1</sub>	L <sub>2</sub>
Normal	17,58	10,1	25

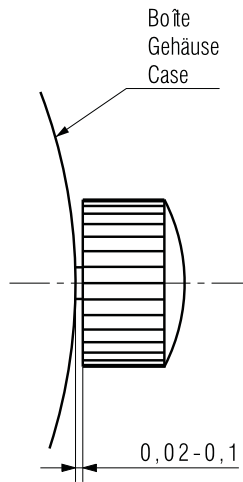

Kaliber / Calibre / Caliber G10.212 / G10.712 / G10.962		Masstab Echelle Scale --		CATIA V5	
			Masse in mm Dimensions en mm Dimensions in mm	Tol. 1/1000 mm	
TIGE: LONGUEUR, POSITION COURONNE STELLWELLE: LAENGE, KRONENPOSITION STEM: LENGTH, CROWN POSITION			Version 03	Revision 00	Blatt Feuille Sheet 01/01
<b>ETA</b> <sup>SA</sup> MANUFACTURE HORLOGÈRE SUISSE DEPUIS 1793  A COMPANY OF THE <b>SWATCH GROUP</b>	Ersatz für/En remplacement de/Remplacement for	Klass. ZVACC		KUN	
	Aenderung/Modification 37046	Ursprung Erzeugung Création Originale Creation Original 16.04.2013	TAL	Version Erzeugung Création Version Creation Version 15.11.2019	SGI
					LMO

Nous nous réservons tous les droits sur ce document. Il est comié au destinataire. Il ne peut, sans notre autorisation écrite, être copié, reproduit, communiqué à des tiers.  
 Für dieses Dokument behalten wir uns alle Rechte vor. Es ist nur für den Empfänger bestimmt. Ohne unsere schriftliche Bewilligung darf es nicht kopiert, vervielfältigt und Dritten zugänglich gemacht werden.  
 We reserve all rights for this document. It is meant for the recipient only and it may not be copied, printed or given to a third person without our written permission.

Nous nous réservons tous les droits sur ce document. Il est confié au destinataire. Il ne peut, sans notre autorisation écrite, être copié, reproduit, communiqué à des tiers.  
 Für dieses Dokument behalten wir uns alle Rechte vor. Es ist nur für den Empfänger bestimmt. Ohne unsere schriftliche Bewilligung darf es nicht kopiert, vervielfältigt und Dritten zugänglich gemacht werden.  
 We reserve all rights for this document. It is meant for the recipient only and it may not be copied, printed or given to a third person without our written permission.

7N min. ←

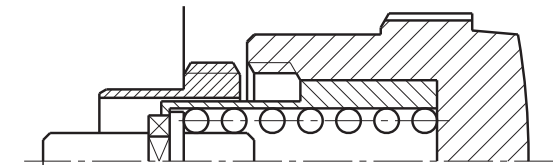

Position neutre  
Neutrale Stellung  
Neutral position

0,4

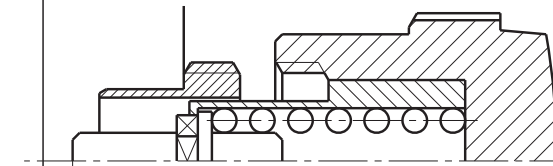

Correction de la date  
Datumeinstellung  
Date setting

0,8

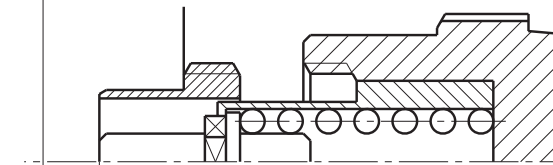

Mise à l'heure  
Zeiger stellen  
Adjust time

10N max. ←

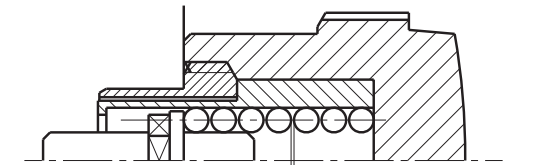

Sûreté  
Sicherheit  
Security

Couronne vissée  
Krone zugeschraubt  
Crown tightened

Kaliber / Calibre / Caliber  
G10.212 / G10.712 / G10.962

Massstab  
Echelle  
Scale



CATIA V5

--

Masse in mm  
Dimensions en mm  
Dimensions in mm  
Tol.1/1000 mm

COURONNE VISSEE: POSITIONS  
GESCHRAUBTE KRONE: STELLUNGEN  
SCREWED CROWN: POSITIONS

Z0765415

Version

01

Revision

00

Blatt

01/01



**ETA SA**  
MANUFACTURE HORLOGÈRE SUISSE  
DEPUIS 1793

Ersatz für/En remplacement de/Remplacement for

Klass.

ZVACC

KUN

Aenderung/Modification

Ursprung Erzeugung

Création Origine

Creation Original

Version Erzeugung

Création Version

Creation Version

Freigegeben

Libéré

Released

25.03.2013 ZWJ

15.09.2014 NOR

17.09.2014 TAL

30592

A COMPANY OF THE **SWATCH GROUP**

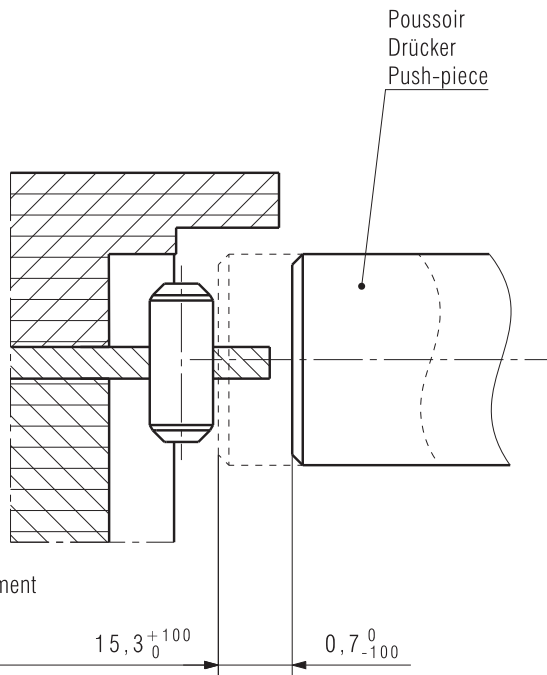

jusqu'au centre du mouvement  
bis Werkzeugzentrum  
to movement center

Poussoirs position poussée  
Drücker in gedrückter Stellung  
Pressed-in position of the push-pieces

Poussoirs cylindriques:

La course doit être limitée dans le poussoir lui-même.  
Sa position poussée doit être contrôlée.

Zylindrische Drücker:

Die Weglänge des Drückers ist im Drücker selbst zu begrenzen.  
In der gedrückten Stellung ist seine Position zu kontrollieren.

Cylindrical push-pieces:

The length of travel of the push-piece has to be limited in the push-piece itself.  
In the pressed-in position, its position must be checked.

Kaliber / Calibre / Caliber G10.212 / G10.712 / G10.962		Masstab Echelle Scale --		CATIA V5	
			Masse in mm Dimensions en mm Dimensions in mm	Tol.1/1000 mm	
POUSSOIR: POSITION, COURSE DRÜCKER: POSITION, WEG PUSH-PIECE: POSITION, TRAVEL		Z0765451		Version 02	Revision 00 Blatt Feuille Sheet 01/01
<b>ETA SA</b> MANUFACTURE HORLOGÈRE SUISSE DEPUIS 1793  A COMPANY OF THE SWATCH GROUP	Ersatz für/En remplacement de/Remplacement for	Klass. ZVACC		KUN	
	Aenderung/Modification	Ursprung Erzeugung Création Originale Creation Original		Version Erzeugung Création Version Creation Version	Freigegeben Libéré Released
30592		25.03.2013	ZWJ	15.09.2014	NOR 17.09.2014 TAL

Nous nous réservons tous les droits sur ce document. Il est comié au destinataire. Il ne peut, sans notre autorisation écrite, être copié, reproduit, communiqué à des tiers.  
 Für dieses Dokument behalten wir uns alle Rechte vor. Es ist nur für den Empfänger bestimmt. Ohne unsere schriftliche Bewilligung darf es nicht kopiert, vervielfältigt und Dritten zugänglich gemacht werden.  
 We reserve all rights for this document. It is meant for the recipient only and it may not be copied, printed or given to a third person without our written permission.

Cette page est laissée intentionnellement vide en cas d'impression au format A3.

Diese Seite wird absichtlich leer gelassen für den Fall, dass im A3-Format gedruckt wird.

This page has deliberately been left blank in case of A3 format printing.

Cette page est laissée intentionnellement vide en cas d'impression au format A3.

Diese Seite wird absichtlich leer gelassen für den Fall, dass im A3-Format gedruckt wird.

This page has deliberately been left blank in case of A3 format printing.

# 13 ¼''' ETA G10.962 EO PWD "Phase Lune"

IH G10962 FDE 641046 12 14.10.2020

**Modifications comparées aux versions  
précédentes du document**

**Änderungen gegenüber  
vorhergehenden Dokumentversionen**

**Modifications compared with previous  
document versions**

Version	Date Datum Date	Modification	Änderung	Modification	Page Seite Page
12	14.10.2020	Fonctions (texte EOL)	Funktionen (Text EOL)	Functions (EOL text)	2
11	17.12.2019	Nouveau plan	Neue Zeichnung	New drawing	12
		Chapitre habillage (correction texte)	Kapitel Ausstattung (Textkorrektur)	Chapter external parts (text correction)	3
10	28.01.2019	Nouveaux plans	Neue Zeichnungen	New drawings	10, 12
09	27.02.2018	Ajout texte (chapitre 12)	Zusätzliche Text (Kapitel 12)	Additional text (chapter 12)	5
08	11.12.2017	Ajout textes	Texte Ergänzung	Additional texts	5-6
		Nouveau plan	Neue Zeichnung	New drawing	9
07	07.02.2017	Nouveaux plans	Neue Zeichnungen	New drawings	9-10
06	13.12.2016	Ajout outil	Zusätzliches Werkzeug	Addition tool	4
05	25.11.2016	Nouveau plan	Neue Zeichnung	New drawing	9
04	15.11.2016	Nouveau plan	Neue Zeichnung	New drawing	8
03	11.11.2016	Modifications	Änderungen	Modifications	4-5
02	22.08.2016	Hauteur totale du mouvement: 5,12 mm.	Gesamtwerkhöhe: 5,12 mm.	Overall movement height: 5,12 mm.	1
01	24.05.2016	Nouveau plan	Neue Zeichnung	New drawing	8
00	18.04.2016	Version de base	Basis Version	Basic version	--

Sous réserve de toutes modifications.

Änderungen vorbehalten.

All modifications reserved.

**Ce document se trouve sur le  
ETAshop B2B:**

**www.eta.ch**

- ETAshop B2B
- calibre correspondant
- Documents techniques

**Dieses Dokument finden Sie im  
ETAshop B2B:**

**www.eta.ch**

- ETAshop B2B
- entsprechender Kaliber
- Technische Dokumente

**This document can be found on the  
ETAshop B2B:**

**www.eta.ch**

- ETAshop B2B
- relevant calibre
- Technical Documents



**ETA**<sup>SA</sup>  
MANUFACTURE HORLOGÈRE SUISSE  
DEPUIS 1793

PRODUCT & COMMUNICATION

Bahnhofstrasse 9  
2540 Grenchen  
Switzerland

Phone +41 (0)32 655 71 11

contact@eta.ch  
www.eta.ch